

PROJEKT BUDOWLANO-WYKONAWCZY

NAZWA ZADANIA: Zagospodarowanie terenu przy jeziorze Głębocek Duży
w miejscowości Czarmuń

LOKALIZACJA: Inwestycja obejmuje teren działki nr ew.418, obręb Nr
0012, Runowo Krajeńskie, gm. Więcbork

INWESTOR: Gmina Więcbork, ul. Mickiewicza 22, 89 - 410 Więcbork

PROJEKT OPRACOWAŁ:

Funkcja	Podpis:
Imię i Nazwisko	PROJEKTANT
Projektant: Krystyna Ruźniak	Krystyna Ruźniak Up. Bud. Nr 7342/185/93 WBP-Nr-7210/25/82 89-400 SEPOLNO, ul. Odrodzenia 9
Opracował: Michał Bąk	KIEROWNIK Referat Inwestycji, Planowania Przestrzennego i Gospodarki Nieruchomościami

mgy inż. Michał Bąk

Więcbork, 19.05. 2017r.

SPIS ZAWARTOŚCI:

1. Strona tytułowa	strona 1
2. Zestawienie zawartości teczki.....	strona 2
3. Opis techniczny.....	strona 3
4. Projekt zagospodarowania terenu.....	strona 7
5. Przykładowe elementy do zagospodarowania.....	strona 9
6. Oświadczenie, Uprawnienia i izba.....	strona 22
7. Uzgodnienia.....	strona 26

OPIS TECHNICZNY

Do projektu zagospodarowania terenu opracowanego dla zamierzenia inwestycyjnego p.n.:

Zagospodarowanie terenu przy jeziorze Głębocek Duży w miejscowości Czarmuń . Inwestycja obejmuje teren działki nr ew. 418, obręb Nr 012, Runowo Krajeńskie, gm. Więcbork

I. Przedmiot inwestycji:

Przedmiotem inwestycji jest wyposażenie plaży przy jeziorze Głębocek Duży w plac zabaw, toaletę przenośną, elementy małej architektury, wiatę i ogrodzenie . Inwestycja obejmuje teren działki nr ewidencyjny 418, obręb Nr 0012, Runowo Krajeńskie. Roboty budowlane będą wykonane zgodnie z obowiązującymi normami i przepisami, przez firmę specjalistyczną w formie zgłoszenia budowy nie wymagającej pozwolenia na budowę w Starostwie Powiatowym w Sępólnie Krajeńskim zgodnie z art. 30 ust. 1 ustawy z dnia 7 lipca 1994r. – Prawo budowlane (tekst jednolity Dz. U. 2016 poz. 290 z póź.zm.).

Urządzenia i obiekty montowane przy jeziorze Głębocek Duży będą posiadały odpowiednie certyfikaty lub deklaracje zgodności potwierdzające, że urządzenia spełniają wymogi norm . Elementy placu zabaw i małej architektury będą montowane i posadowione zgodnie z instrukcją producenta.

Zgodnie z obwieszczeniem Prezesa Rady Ministrów z dn. 21.12.2015r w sprawie ogłoszenia jednolitego tekstu rozporządzenia Rady Ministrów w sprawie przedsięwzięć mogących znacząco oddziaływać na środowisko (Dz. U. z 2016r., poz. 71) projektowana inwestycja nie zalicza się do przedsięwzięć mogących zawsze znacząco oddziaływać na środowisko oraz do przedsięwzięć mogących potencjalnie znacząco oddziaływać na środowisko. Wobec powyższego realizacja planowanego przedsięwzięcia nie wymaga wydania decyzji o środowiskowych uwarunkowaniach w myśl art. 71 ust. 2 ustawy z dn. 3 października 2008r.o udostępnieniu informacji o środowisku i jego ochronie, udziale społeczeństwa w ochronie środowiska oraz o ocenach oddziaływania na środowisko (Dz. U. z 2013r, poz. 1235 ze zm.).

Ponadto inwestycja nie jest bezpośrednio związana z ochroną obszaru Natura 2000, gdyż nie jest lokalizowane na tym obszarze oraz nie będzie wywierało nań żadnego wpływu.

Lokalizację przedsięwzięcia przedstawia projekt zagospodarowania terenu - rys. nr 1 w skali 1: 500

II. Stan istniejący i uzasadnienie celowości zadania:

1. Zgodnie z wypisem z rejestru gruntów działka nr ew. 418, obręb ew. 0012, Runowo Krajeńskie jest zakwalifikowana jako RIVa o łącznej powierzchni 0,2600ha, KW BY2T/00003908/7,
2. Przedmiotowe zadanie ma na uwadze poprawę estetyki i wizerunku tej części wsi (wzmożenie promocji gminy, polepszenie standardu życia mieszkańców).

W obrębie opisanej powyżej lokalizacji oraz w jej bezpośrednim sąsiedztwie swoje miejsce znajdują:

1. Tereny rolne,
2. Jezioro,

3. Droga będąca we władaniu Gminy Więcbork,

Podsumowując niniejsze zadanie ma na celu m.in.:

1. wprowadzenie lokalnego ładu w zagospodarowaniu przestrzennym,
2. podniesienie standardu terenu,
3. podniesienie komfortu korzystania z terenu,
4. podniesienie estetyki otoczenia,
5. promocji rekreacji na świeżym powietrzu

Ponadto inwestycja nie przewiduje inwazyjnej ingerencji w istniejące uzbrojenie terenu. Gwarantuje się również nienaruszalność wykształtowanych form przyrodniczych.

III. Zagospodarowanie projektowane:

Opracowanie niniejsze obejmuje roboty budowlane dotyczące budowy miejsca rekreacji przy jeziorze Głębołek Duży. W skład wyposażenia plaży wchodzi następujące urządzenia:

1. **Wiata – szt. 1** : wiata drewniana z dwuspadowym dachem o powierzchni zabudowy w przedziale min. 24m² do 28m² i wysokości do kalenicy do 3,60m. Wyposażona w ławostoły drewniane 2 szt. (gwarantujące min. 12 miejsc siedzących). Słupy nośne wykonane z kantówki (14/14cm), zabetonowanie w pojedynczych fundamentach punktowych z zastosowaniem kotew stalowych. Dach wykonany z gontu papowego na pełnym deskowaniu lub samego deskowania na zakład. Obróbki blacharskie i orynnowanie z rur ocynk powlekanych PCV. Wszystkie konstrukcje drewniane zabezpieczone min. 2 krotnie środkiem ochronnym do impregnacji zewnętrznej drewna. **Konstrukcja: Materiał** - drewno iglaste. Wiata posadowiona na gruncie za pomocą betonowych słupów fundamentowych wykonanych w gruncie na głębokości około 80 do 100 cm z betonu klasy B20 lub B25. Słupy drewniane wiaty przykręcone śrubami do kotwy stalowej fundamentowej.
2. **Toaleta przenośna – szt. 1** :
DANE TECHNICZNE:
Podstawa: min.1200mm x 1200mm - utwardzenie
Wymiary kabiny: min. 100cm x 100cm x h= min. 220cm,
Wysokość: min. 2200mm
Zbiornik: min. 200l
WYPOSAŻENIE STANDARDOWE min.:
 - ustęp pojedynczy,
 - pisuar,
 - podajnik na rolki papieru toaletowego,
 - zamek wewnętrzny i zewnętrzny,
 - system wentylacji,
 - bezodpływowy zbiornik z wentylacją,
3. **Ogrodzenie – długość 40 m, H = min. 1,00m**: drewniane przęsło ogrodzeniowe, wykonane w całości z drewna (palisad). **Konstrukcja: średnica słupów min. 14 cm , średnica barierek min. 10 cm . Długość przęsła , tj. od słupa do słupa max. 2,50m. Montaż** na kotwach stalowych + beton. Drewno winno być o gładkiej powierzchni, lite (bezdzeniowe lub rdzeniowe) lub klejone warstwowo, impregnowane ciśnieniowo – próżniowo ponadto malowane min. 2 krotnie środkiem ochronnym do impregnacji zewnętrznej drewna.
4. **Kosz do segregacji odpadów- szt. 1** : trzykomorowy kosz do segregacji śmieci wykonany z drewna iglastego o pojemności min. 50 l. x 3 szt. z 3 szt. pokryw, wewnątrz możliwość mocowania worków PCV. Na koszu zamontowane tabliczki opisowe kategorię śmieci 3 szt. Wszystkie konstrukcje drewniane impregnowane ciśnieniowo – próżniowo, ponadto

malowane min. 2 krotnie środkiem ochronnym do impregnacji zewnętrznej drewna.
Montaż do podłoża: kotwy stalowe + beton.

5. Plac zabaw tzw. ścieżka zdrowia:

W skład projektowanej ścieżki zdrowia wchodzi wolnostojące samodzielnie urządzenia zabawowe:

- drabinka pozioma - szt. 1,
- równoważnie trzy rodzaje różne (np. na sprężynie, zygzak, skośna) - szt. 3,
- kółka akrobatyczne - szt. 1,
- drążki akrobatyczne min. potrójne - 1 szt.,
- drabinka podwójna - 1 szt.,

Urządzenia muszą być fabrycznie nowe, zabezpieczone przed korozją i wpływami atmosferycznymi na okres nie mniejszy niż udzielona gwarancja, tj. 36 m-cy, licząc od daty protokółarnego końcowego odbioru przedmiotu zamówienia. Ponadto powinny posiadać wysoką jakość, trwałość, estetykę, zapewniać bezpieczeństwo korzystającym z tych urządzeń dzieci.

Drewno winno być o gładkiej powierzchni, lite (bezrdzeniowe lub rdzeniowe) lub klejone warstwowo, impregnowane ciśnieniowo – próżniowo, malowane środkami ochronnymi, tj. farbami impregnacyjno-dekoracyjnymi, okrągłaki, półokrągłaki, krawędziaki z zaoblonymi krawędziami. Płyty nie ulegające gięciu, puchnięciu, odporne na chemikalia, wpływy atmosferyczne, zadrapania, uderzenia.

Elementy metalowe:

- łańcuchy, metalowe śruby, sprężyny oraz pozostałe elementy metalowe mają być ze stali ocynk lub malowane proszkowo, farbami lub lakierem akrylowym (strukturalnym) zapewniającymi odporność na warunki atmosferyczne,
- łączenia, spawy, mocowania gładkie, odpowiednio wyprofilowane i bezpieczne dla użytkownika,
- miejsca łączenia zabezpieczone zaślepkami,
- łożyska samosmarujące, zabezpieczone smarem.
- Urządzenia muszą być zgodne z normami m. in. PN – EN 1177 i PN – EN 1176.
- Posadowienie urządzeń zabawowych bezwzględnie powinno uwzględniać zachowanie stref bezpieczeństwa pomiędzy urządzeniami, zgodnie z wymogami normy PN – EN 1177.
- Zamawiający wykona podłoże bezpieczne we własnym zakresie.
- Montaż elementów do gruntu za pomocą kotew metalowych oraz wytycznych producenta.

IV. Ochrona zabytków

Obszar na którym projektowane jest przedmiotowe zadanie nie wchodzi w żaden obręb strefy ochrony konserwatorskiej. Jeżeli w trakcie prac ziemnych odkryty zostanie przedmiot posiadający cechy zabytku, należy wstrzymać roboty ziemne, a przedmiot i miejsce znalezienia zabezpieczyć i niezwłocznie powiadomić o tym fakcie właściwego Konserwatora Zabytków lub Burmistrza Więcborka (zgodnie z art. 32 ust. 1 ustawy o ochronie zabytków i opiece nad zabytkami – Dz. U. z 2014 r. poz. 1446, z późn. zm.)

V. Roboty przygotowawcze:

Do kategorii robót przygotowawczych należą m. in. roboty pomiarowe, których przeprowadzenie ma na celu wyznaczenie położenia obiektu na gruncie. Ponadto do robót przygotowawczych należy oznakowanie strefy robót.

VI. Roboty ziemne:

Po zakończeniu robót przygotowawczych przeprowadzić należy roboty ziemne, tj. wykopy ręczne pod fundamenty betonowe.

VII. Roboty porządkowe:

Do kategorii projektowanych robót porządkowych zalicza się roboty mające na celu przywrócenie miejsca robót i terenu przyległego do należytego porządku. Po wykonaniu wszystkich robót należy zlecić uprawnionemu geodecie wykonanie inwentaryzacji powykonawczej.

VIII. Inwentaryzacja powykonawcza:

Po zakończeniu wszelkich prac w obrębie zadania należy wykonać inwentaryzację powykonawczą i dostarczyć ją do ośrodka geodezyjnego prowadzącego ewidencję gruntów.

IX. Ochrona istniejącego uzbrojenia

Teren, który podlega zagospodarowaniu nie posiada uzbrojenia.

Inwestycja została uzgodniona z n/w jednostek:

1. ENEA Operator Rejon Dystrybucji Nakło - uzgodnienie, znak sprawy: MU/KA/L.dz. PEO17PO22824 z dn. 02.02.2017r.
2. Orange Polska S. A. - pismo , znak sprawy: 12637/TODDWBU/P/U7/2017 z dnia 27.02.2017r.
3. ZGK Sp. zo.o. Więcbork z dn. 26.01.2017r.
4. Gmina Więcbork z dn. 27.01.2017r.
5. PPS W Sępólnie Kraj., znak sprawy: N.N2.402.M.2017 z dn. 29.06.2017r.

- X. Zbiorcze zestawienie materiałowe - załączniki z rysunkami (elementy przykładowe - opis techniczny zostanie uszczegółowiony w trakcie przeprowadzenia postępowania przetargowego).

Opracował:

KIEROWNIK
Referatu ds. Inwestycji, Planowania
Przestrzennego i Gospodarki Nieruchomościami
mgr inż. Michał Bąk

Projektant:

PROJEKTANT
Krzysztof Ruźniak
Up. Bud. GP-K/7342/165/93
WBPP-NP-72.0/25/82
89-400 SĘPÓLNO, ul. Cudrodzenia 8

PROJEKT ZAGOSPODAROWANIA TERENU

PLAN ZAGOSPODAROWANIA TERENU

NAZWA ZADANIA: Zagospodarowanie terenu przy jeziorze Głęboček Duży w miejscowości Czarmuń
 LOKALIZACJA: Inwestycja obejmuje teren działki nr ew. 418, obręb Nr 0012, Runowo Krajeńskie.
 INWESTOR: Gmina Więcbork ul. Mickiewicza 22, 89 - 410 Więcbork

SZKIC ORIENTACYJNY 1:10000

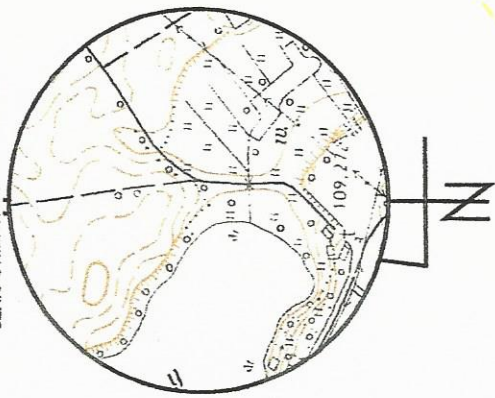

Mapa do celów projektowych

Nr ewid. zgl. GN.6640.1209.2016
 Skala mapy 1:500
 Jednostka ewidencyjna: Więcbork 041.304_5
 Obręb ewidencyjny: Runowo Krajeńskie 0012
 Działka nr 418
 Mapa 344.332.122
 Układ geodezyjny: 1965/3, Kronsztadt
 Sędolno Krajeńskie 24.02.2017 r.

Zastrzegam się, że opracowana mapa może nie zawierać informacji o przebiegu przewodów podziemnych, których z powodu braku danych z instytucji branżowych oraz stosowanych metod pomiaru ujawnienie jest niemożliwe.

"Wykonanie niniejszej mapy nie było poprzedzone ustaleniami dołączycymi ewentualnych służbności granicznych obciążających granicy położone w granicach projektowanej inwestycji budowlanej."



Poświadczam się, że niniejszy dokument został opracowany w wyniku prac geodezyjnych i kartograficznych, których rezultaty zawiera operat techniczny wpisany do ewidencji materiałów państwowego zasobu geodezyjnego i kartograficznego	
Organ prowadzący państwową zasobu geodezyjny i kartograficzny	STAROSTA SEPOLSKI
Identyfikator ewidencyjny i techniczny zasobu - operat techniczny	P.0413.20.19.223
Data wpisania operatu technicznego do ewidencji i daty wydania mapy, aktualizacji i podpis osoby reprezentującej organ	05.03.2017 r. <i>St. Miel</i>

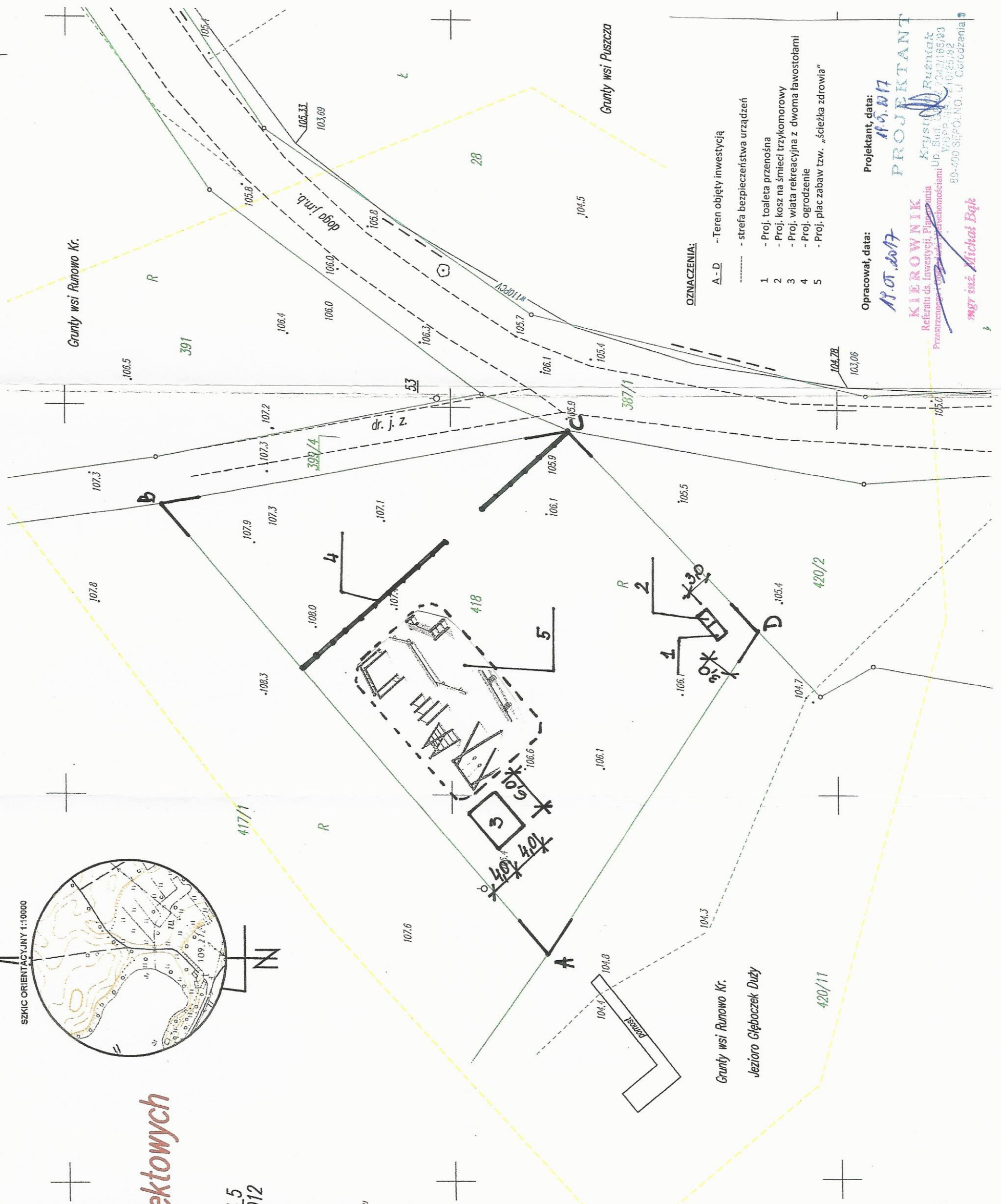

- OZNACZENIA:**
- A-D -- Teren objęty inwestycją
 - strefa bezpieczeństwa urządzeń
 - 1 - Proj. toaleta przenośna
 - 2 - Proj. kosz na śmieci trzykomorowy
 - 3 - Proj. wiata rekreacyjna z dwoma ławostolami
 - 4 - Proj. ogrodzenie
 - 5 - Proj. plac zabaw tzw. „ścieżka zdrowia”

Opracował, data: **19.07.2017**
 Projektant, data: **19.07.2017**
KIEROWNIK
 Referat ds. Inwestycji, Planowania
 Przeszłości i Przyszłości w miejscowości Runowo Krajeńskie
 Przeszłość i Przyszłość w miejscowości Runowo Krajeńskie
 89-409 SEPOLNO, ul. Gieroczenia 9
mgr inż. Michał Bąk

PRZYKŁADOWE ELEMENTY DO ZAGOSPODAROWANIA

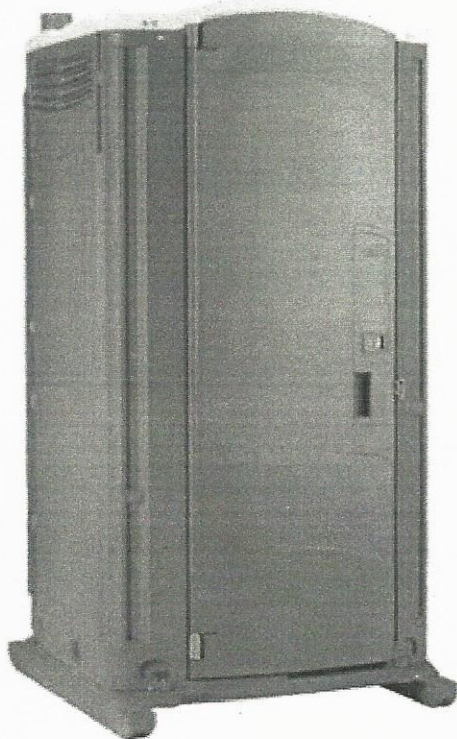

Nazwa zadania: Zagospodarowanie terenu przy jeziorze Głębocek Duży w miejscowości Czarmuń		
Inwestor: Gmina Więcbork, ul. Mickiewicza 22, 89 - 410 Więcbork		
Obiekt: Przykładowa toaleta przenośna		
Adres: dz. nr ew. 418, obręb Nr 0012 Runowo Krajeńskie		
Skala -	Branża: Mała architektura	Rys. nr 1
Opracował i data: mgr inż. Michał Bąk, data: 19.05.2017r. <i>KIEROWNIK</i> Referat ds. Inwestycji, Planowania Przestrzennego i Gospodarki Mieszkalnościami  mgr inż. Michał Bąk		Projektant i data: Krystyna Ruzniak, data 19.05.2017r. <i>PROJEKTANT</i> Krystyna Ruzniak Up. Bud. G. N. 7942/165/03 W6PP-NB-7210/25/82 89-400 SĘPÓLNO, ul. Odrodzenia 9



Nazwa zadania: Zagospodarowanie terenu przy jeziorze Głębocek Duży w miejscowości Czarnuń

Inwestor: Gmina Więcbork, ul. Mickiewicza 22, 89 - 410 Więcbork

Obiekt: Przykładowy kosz do segregacji odpadów na kotwach stalowych + beton

Adres: dz. nr ew. 418, obręb Nr 0012 Runowo Krajeńskie

Skala -

Branża: Mała architektura

Rys. nr 2

Opracował i data: mgr inż. Michał Bąk

data: 19.05.2017r.

Biuro ds. Inwestycji, Planowania
Przestrzennego i Gospodarki Nieruchomościami

mgr inż. Michał Bąk

Projektant i data: Krystyna Ruźniak,
data 19.05.2017r.

PROJEKTANT
Krystyna Ruźniak
Up. Bud. 0000342/185/93
WBPP-NB-7210/25/82
89-400 SEPOLNO, ul. Odrodzenia 9

M



A) PRZEKROJ

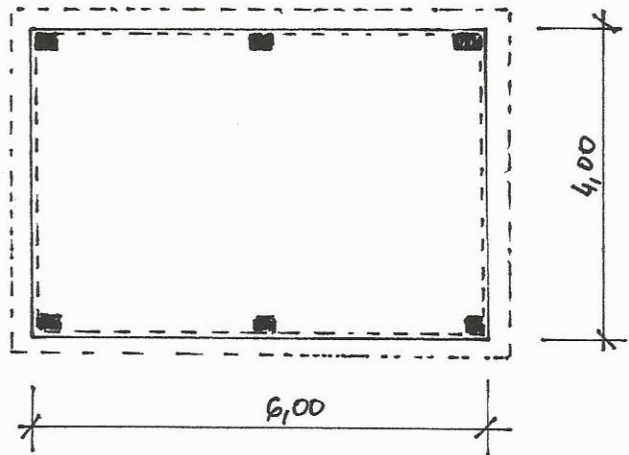
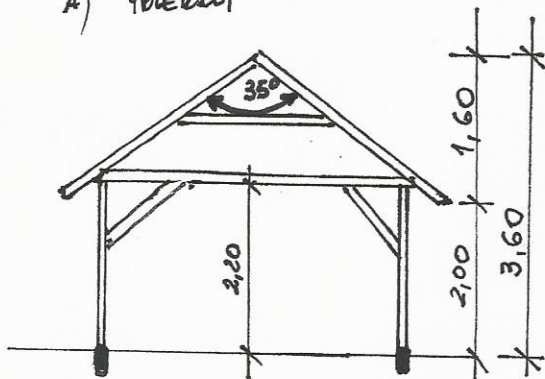

C) RZUT NAPIY

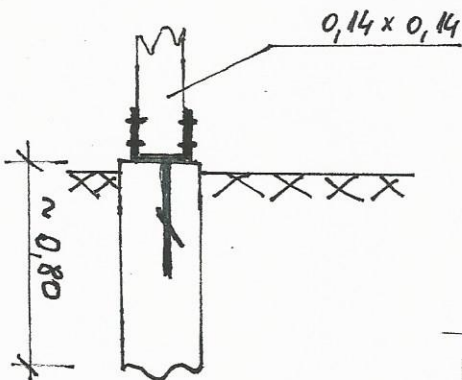

B) SPOSÓB WYKONANIA SKUPÓW DRENIANYCH

Nazwa zadania: Zagospodarowanie terenu przy jeziorze Głębocek Duży w miejscowości Czarnuń		
Inwestor: Gmina Więcbork, ul. Mickiewicza 22, 89 - 410 Więcbork		
Obiekt: Przykładowa wiata rekreacyjna (ogrodowa) z dwoma ławostołami na kotwach metalowych + beton		
Adres: dz. nr ew. 418, obręb Nr 0012 Runowo Krajeńskie		
Skala -	KIEROWCA Branża: Mała architektura	Rys. nr 3
Opracował i data: mgr inż. Michał Bąk, data: 19.05.2017r.		Projektant i data: Krystyna Ruźniak, data 19.05.2017r.
		

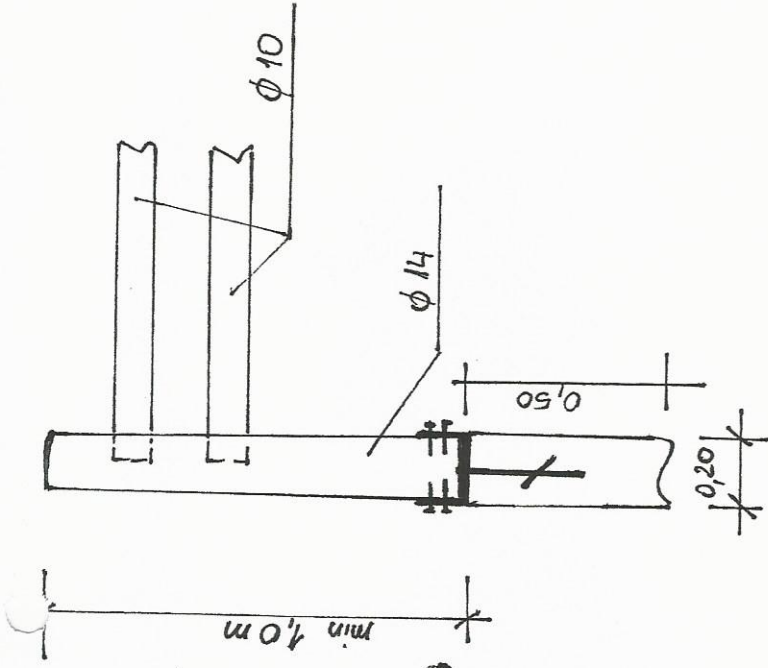
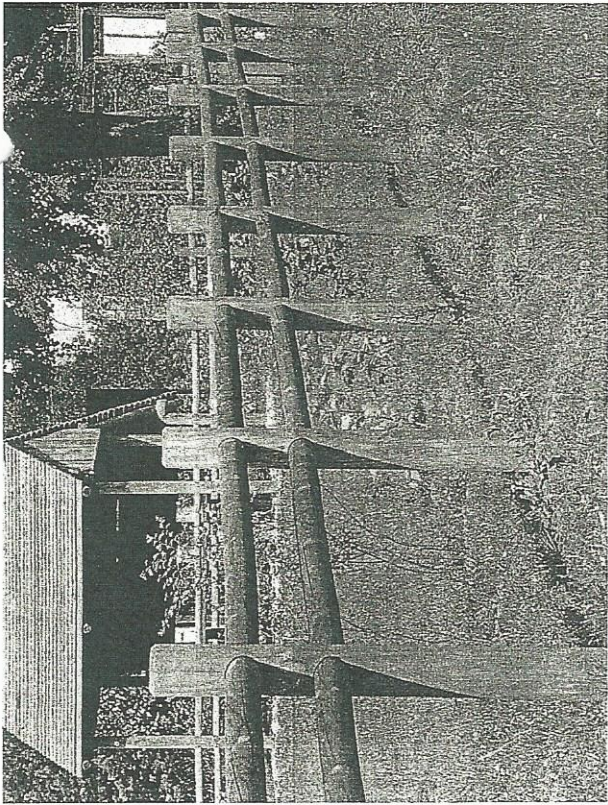

Nazwa zadania: Zagospodarowanie terenu przy jeziorze Głęboćzek Duży w miejscowości Czarmuń	
Inwestor: Gmina Więcbork, ul. Mickiewicza 22, 89 - 410 Więcbork	
Obiekt: Przykładowe ogrodzenie drewniane z palisad na kotwach stalowych + beton	
Adres: dz. nr ew. 418, obręb Nr 0012 Runowo Krajeńskie	
Skala -	Branża: Mała architektura Rys. nr 4
Opracował i data: mgr inż. Michał Bąk, data: 19.05.2017r.	Projektant i data: Krystyna Ruźniak, data 19.05.2017r.
Referat inżynierski w sprawie: Planu zagospodarowania miejscowego Nieruchomościami inż. inż. Michał Bąk	
Krystyna Ruźniak Up. Bud. GP. Nr 7342/188/83 WISPO 718-7210/25/82 89-400 SIELCINO, ul. Odjedzenia 9	

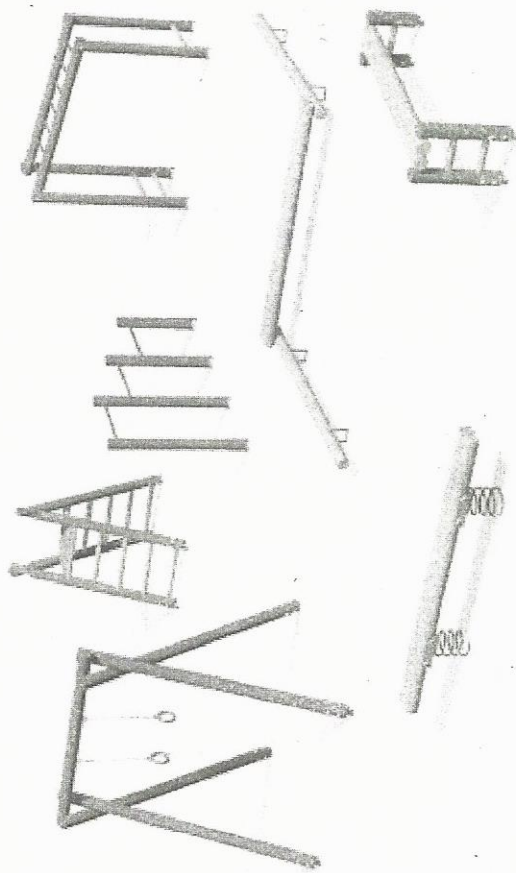

Nazwa zadania: Zagospodarowanie terenu przy jeziorze Głęboczek Duży w miejscowości Czarnuń	
Inwestor: Gmina Więcbork, ul. Mickiewicza 22, 89 - 410 Więcbork	
Obiekt: Przykładowe zbiorcze zestawienie elementów placu zabaw tzw. ścieżki zdrowia	
Adres: dz. nr ew. 418, obręb Nr 0012 Runowo Krajeńskie	
Skala -	Branża: Mała architektura Rys. nr 5
Opracował i data: mgr inż. Michał Bąk, data: 19.05.2017r.	Projektant i data: Krystyna Ruźniak, data 19.05.2017r.
Referatu ds. Inwestycji, Podróżnika Przestrzeni i Zestawienia Elementów Placów Zabaw mgr inż. Michał Bąk	KRISTYNA RUŻNIAK Krystyna Ruźniak Up. Bud. 2342/185/03 Wyspańska 7/210/55/82 89-400 Skarżynko, ul. Garadzenia 9

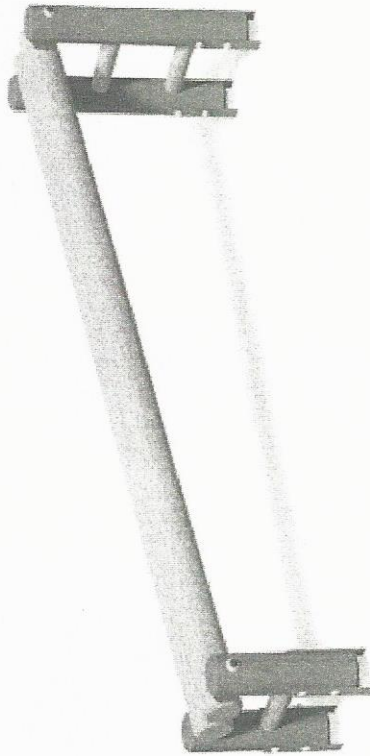
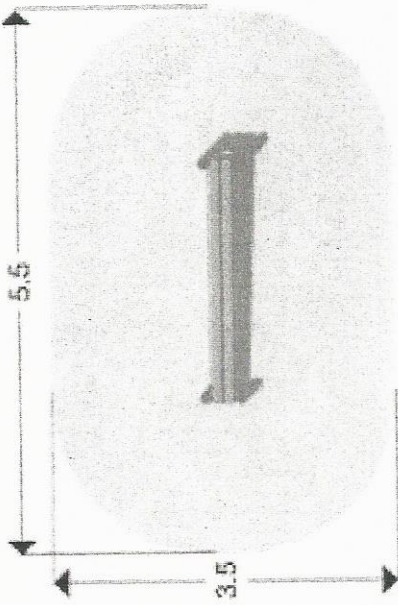

Nazwa zadania: Zagospodarowanie terenu przy jeziorze Głębocezek Duży w miejscowości Czarnuń	
Inwestor: Gmina Więcbork, ul. Mickiewicza 22, 89 - 410 Więcbork	
Obiekt: Przykładowa równoważnia skośna	
Adres: dz. nr ew. 418, obręb Nr 0012 Runowo Krajeńskie	
Skala -	Branża: Mała architektura Rys. nr 6
Opracował i data: mgr inż. Michał Bąk, data: 19.05.2017r.	Projektant i data: Krystyna Rużniak, data 19.05.2017r. PROJEKTANT
KIEROWNIK Referat Inwestycji i Budownictwa Biuro Inżynierskie i Geodezyjne Nieruchomościami <i>mgr inż. Michał Bąk</i>	
Krystyna Rużniak Ul. Głęboczek Duży 22/1042/165/03 89-401-5540-30-11 Głęboczek Duży	

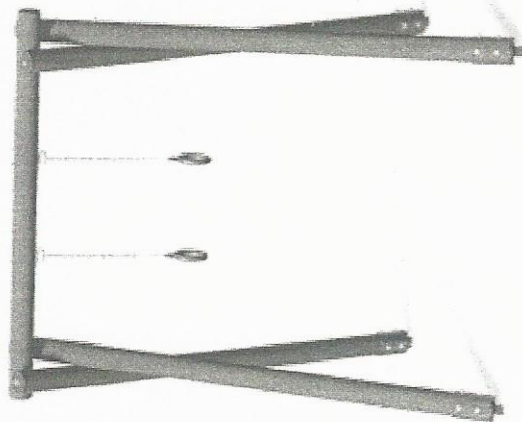
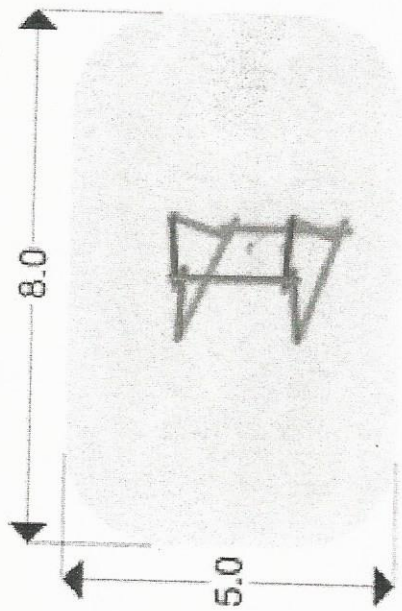

Nazwa zadania: Zagospodarowanie terenu przy jeziorze Głęboczek Duży w miejscowości Czarmuń	
Inwestor: Gmina Więcbork, ul. Mickiewicza 22, 89 - 410 Więcbork	
Obiekt: Przykładowe kółka akrobatyczne	
Adres: dz. nr ew. 418, obręb Nr 0012 Runowo Krajeńskie	
Skala -	Branża: Mapa architektura
Rys. nr 7	
Opracował i data: mgr inż. Michał Bąk, data: 19.05.2017r.	Projektant i data: Krystyna Ruźniak, data: 19.05.2017r.
<p style="text-align: center;">KIEROWNIK Referat ds. Inwestycji, Planowania Przestrzeni i Gospodarki Komunalnymi</p> <p style="text-align: center;"><i>mgr inż. Michał Bąk</i></p>	
<p style="text-align: center;">PROJEKTANT <i>Krystyna Ruźniak</i> Up. Bud. 000000155793 Wydział Inżynierski 17-02 60-400 Olesno, ul. Gandzonia 9</p>	

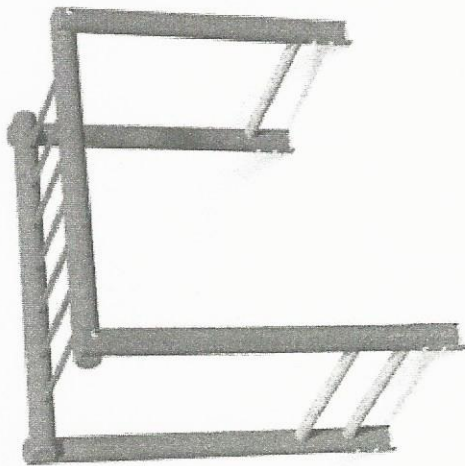
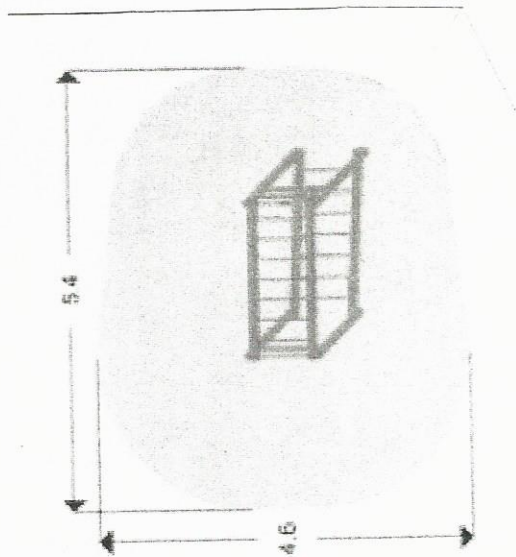

Nazwa zadania: Zagospodarowanie terenu przy jeziorze Głęboczek Duży w miejscowości Czarmuń	
Inwestor: Gmina Więcbork, ul. Mickiewicza 22, 89 - 410 Więcbork	
Objekt: Przykładowa drabinka pozioma	
Adres: dz. nr ew. 418, obręb Nr 0012 Runowo Krajeńskie	
Skala -	Branża: Mała architektura
Opracował i data: mgr inż. Michał Bąk, data: 19.05.2017r.	Rys. nr 8 Projektant i data: Krystyna Różniak, data 19.05.2017r.
<p style="text-align: center;">KAROWNIK Referatu ds. Inwestycji, Planowania i Przeznaczania terenów i Nieruchomości</p> <p style="text-align: right;"><i>mgr inż. Michał Bąk</i></p> <p style="text-align: right;">Up. 650 G. 334.155/93 Województwo Wielkopolskie 00-400 827-0033, 01795 82 ul. Świdzińska 9</p>	

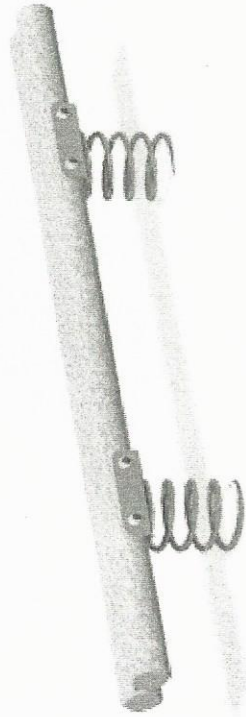
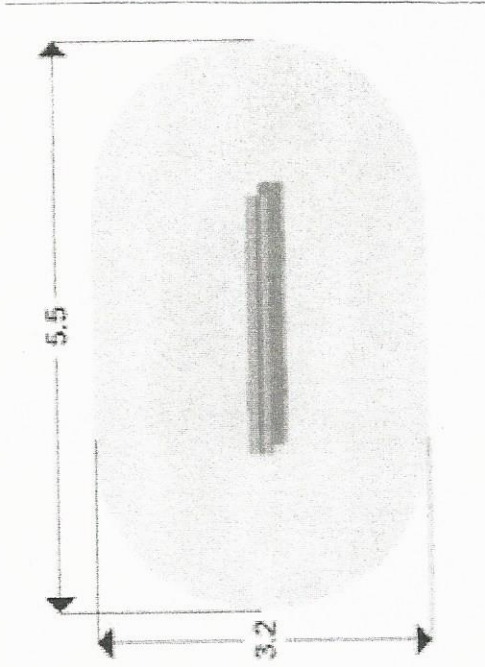

Nazwa zadania: Zagospodarowanie terenu przy jeziorze Głębozcek Duży w miejscowości Czarmuń	
Inwestor: Gmina Więcbork, ul. Mickiewicza 22, 89 - 410 Więcbork	
Objekt: Przykładowa równoważnia sprężynowa	
Adres: dz. nr ew. 418, obręb Nr 0012 Runowo Krajeńskie	
Skala -	Branża: Mała architektura Rys. nr 9
Opracował i data: mgr inż. Michał Bąk, data: 19.05.2017r. Pracowni Projektowania i Gospodarki Nieruchomościami	Projektant i data: Krystyna Ruzniak, data 19.05.2017r. KRYSTYNA RUZNIAK Up. Bud. 1217/195/03 Wyposażenie 2005/03 39-409 Szepietów, ul. Mickiewicza 6

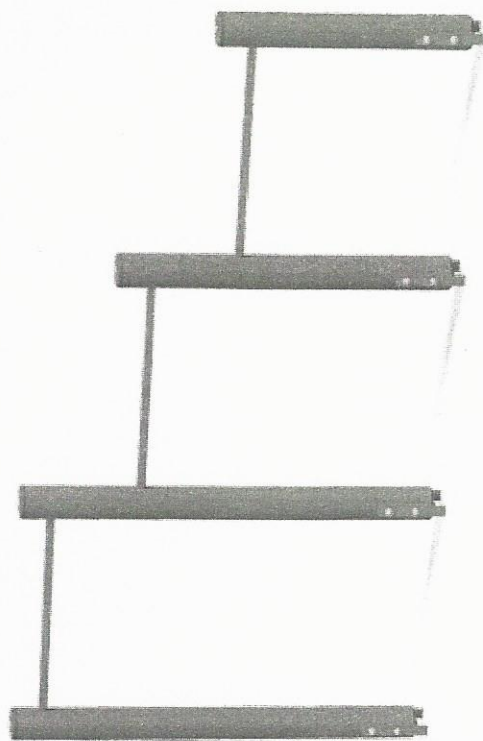
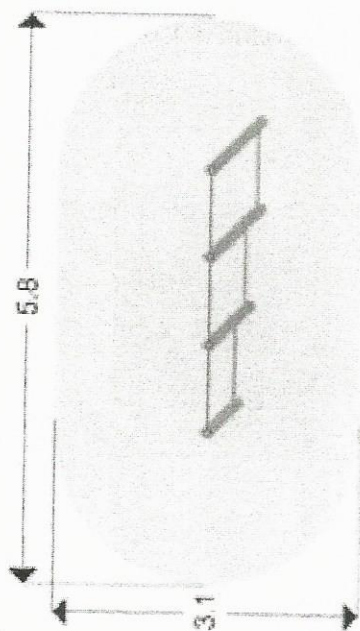

Nazwa zadania: Zagospodarowanie terenu przy Jeziorze Głębozcek Duży w miejscowości Czarnuń	
Inwestor: Gmina Więcbork, ul. Mickiewicza 22, 89 - 410 Więcbork	
Obiekt: Przykładowe drążki potrójne	
Adres: dz. nr ew. 418, obręb Nr 0012 Runowo Krajeńskie	
Skala -	Branża: Mała architektura Rys. nr 11
Opracował i data: mgr inż. Michał Bąk, data: 19.05.2017r. Kancelaria ds. Inwestycji, Planowania Przestrzennego i Gospodarki Nieruchomościami	Projektant i data: Krystyna Ruźniak, data 19.05.2017r. BIURENTO Krystyna Ruźniak Ul. Białogłaska 7940/165/83 Więcbork 89-410 59-400 57701, 59-410 57702 Głogoczana 9
mgr inż. Michał Bąk	

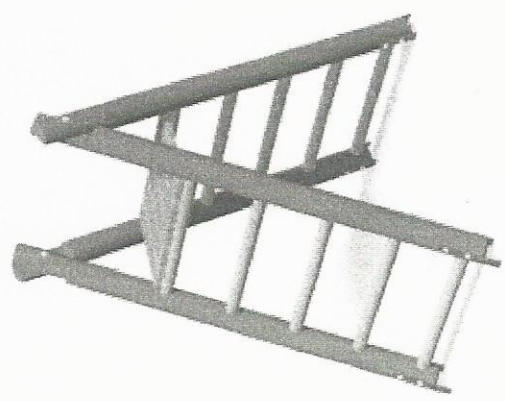
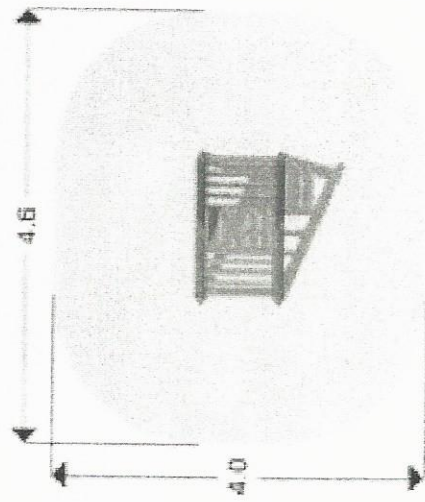

Nazwa zadania: Zagospodarowanie terenu przy jeziorze Głęboczek Duży w miejscowości Czarnuń	
Inwestor: Gmina Więcbork, ul. Mickiewicza 22, 89 - 410 Więcbork	
Obiekt: Przykładowa drabinka podwójna	
Adres: dz. nr ew. 418, obręb Nr 0012 Runowo Krajeńskie	
Skala -	Branża: Mała architektura Rys. nr 12
Opracował i data: mgr inż. Michał Bąk, data: 19.05.2017r.	Projektant i data: Krystyna Ruźniak, data 19.05.2017r.
<p>KIEROWNIK Referat Inwestycji i Budownictwa Prezenterium i Gospodarki Nieruchomościami mgr inż. Michał Bąk</p>	
<p>KRISTYNA RUŻNIAK Ul. Białogłowa 7342155493 Włocławek, 71025182 89-400 Szczytno, ul. Garsteczna 9</p>	

OŚWIADCZENIE, UPRAWNIENIA I IZBA

Więcbork, dnia 19.05.2017r.

OŚWIADCZENIE

Zgodnie z art. 20 ust. 4 Ustawy z dnia 7 lipca 1994r. - Prawo budowlane (j. t. dz. U. z 2016r., poz. 290 ze zm.) oświadczam, że projekt budowlany, dotyczący inwestycji:

„Zagospodarowanie terenu przy jeziorze Głęboczek Duży w miejscowości Czarmuń - lokalizacja dz. nr ew. 418, obręb nr 0012, Runowo Krajeńskie”

Opracowany na rzecz Inwestora:

Gmina Więcbork ul. Mickiewicza 22, 89 - 410 Więcbork

Został opracowany zgodnie z obowiązującymi przepisami oraz zasadami wiedzy technicznej

PROJEKTANT

Krysztof Ruźniak
Up. Bud. 01-2 7342/165/93
WSP-ND-210/25/82
89-400 SEPOLNO, ul. Ogrodzenia 9

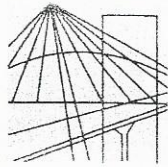

P O L S K A
I Z B A
I N Ż Y N I E R Ó W
B U D O W N I C T W A

Bydgoszcz 2017-03-28

.....
(miejscowość, data)

Zaświadczenie

Pan/Pani **RUŻNIAK KRYSTYNA**

miejsce zamieszkania
89-400 SĘPÓLNO KRAJEŃSKIE
UL. ODRODZENIA 9/3

jest członkiem Kujawsko-Pomorskiej

Okręgowej Izby Inżynierów Budownictwa

o numerze ewidencyjnym

KUP/BO/0304/03

i posiada wymagane ubezpieczenia od odpowiedzialności
cywilnej.

Niniejsze zaświadczenie jest ważne od dnia 2017-04-01

do dnia 2018-03-31

KUJAWSKO POMORSKA OKRĘGOWA
IZBA INŻYNIERÓW BUDOWNICTWA
w BYDGOSZCZY
85-030 BYDGOSZCZ, ul. B. Rumińskiego 6
tel. 52 386 70 50 - fax 52 386 70 59

PRZEWODNICZĄCY
Rady Okręgowej Izby

prof. dr hab. inż. Adam J. Odnoścki

(pieczęć i podpis przewodniczącego)

Nr .WBPP-NB-1210/25/82.

DECYZJA

O STWIERDZENIU PRZYGOTOWANIA ZAWODOWEGO
do pełnienia samodzielnych funkcji technicznych w budownictwie

Na podstawie § 2. ust. 2 pkt. 2, § 5 ust. 2, § 6 ust. 3, § 7 i § 13 ust. 1 pkt. 2... lit. 1...
rozporządzenia Ministra Gospodarki Terenowej i Ochrony Środowiska, z dnia 20 lutego 1975 r.
w sprawie samodzielnych funkcji technicznych w budownictwie (Dz. U. Nr 8; poz. 46 stwierdza
się, że:

Obywatel(ka) KRYSZYNA MARIA... R. U. Ż. N. I. A. K.

..... technik budowlany w zakresie specj. budownictwo ogólne
(tytuł naukowy - zawodowy)

urodzony(a) dnia 28 maja 19. 48 r. w Młynkach

posiada przygotowanie zawodowe upoważniające do wykonywania samodzielnej funkcji

..... projektanta, kierownika budowy i robót

w specjalności konstrukcyjno-budowlanej

w zakresie ogólnobudowlanym

Obywatel(ka) Krystyna Maria Ruźniak jest upoważniony(a) do:

- 1/ sporządzania projektów w zakresie rozwiązań konstrukcyjno-budowlanych budynków i innych budowli - o powszechnie znanych rozwiązaniach konstrukcyjnych i schematach technicznych, z wyłączeniem linii, węzłów i stacji kolejowych, dróg oraz lotniskowych dróg startowych i manipulacyjnych, mostów, budowli hydrotechnicznych i melioracji wodnych,
- 2/ sporządzania w budownictwie osób fizycznych projektów w zakresie rozwiązań architektonicznych :
 - a/ budynków inwentarskich i gospodarczych, adaptacji projektów typowych i powtarzalnych innych budynków oraz sporządzania planów zagospodarowania działki związanych z realizacją tych budynków,
 - b/ budowli nie będących budynkami,
- 3/ kierowania, nadzorowania i kontrolowania budowy i robót, kierowania i kontrolowania wytwarzania konstrukcyjnych elementów budowlanych oraz oceniania i badania stanu technicznego w zakresie wszelkich budynków i innych budowli o powszechnie znanych rozwiązaniach konstrukcyjnych, z wyłączeniem linii i stacji kolejowych, dróg oraz lotniskowych dróg startowych i manipulacyjnych, mostów, budowli hydrotechnicznych i melioracji wodnych.



Z upoważnienia Wojewody
GŁÓWNY ARCHITECT W OŚWIĘTWA
DYREKTOR BIURA

mgr inż. arch. Jerzy Witek