

**UCHWAŁA NR LIII/385/22  
RADY MIEJSKIEJ W WIĘCBORKU**

z dnia 30 listopada 2022 r.

**w sprawie przyjęcia Gminnego Programu Przeciwdziałania Przemocy w Rodzinie oraz Ochrony Ofiar Przemocy w Rodzinie w Gminie Więcbork na lata 2023-2027**

Na podstawie art. 18 ust. 2 pkt. 15 ustawy z dnia 8 marca 1990r. o samorządzie gminnym (Dz.U. z 2022r. poz. 559 ze zm.<sup>1)</sup>), art. 17 ust.1 pkt I i art. 110 ust. 10 ustawy z dnia 12 marca 2004r. o pomocy społecznej (Dz. U. z 2021r. poz.2268 ze zm.<sup>2)</sup>) oraz art. 6 ust. 2 pkt 1 ustawy z dnia 29 lipca 2005r. o przeciwdziałaniu przemocy w rodzinie (Dz. U. z 2021r. poz. 1249)

**RADA MIEJSKA UCHWAŁA, CO NASTĘPUJE:**

§ 1. Przyjmuje się „Gminny Program Przeciwdziałania Przemocy w Rodzinie oraz Ochrony Ofiar Przemocy w Rodzinie w Gminie Więcbork na lata 2023-2027”, stanowiący załącznik do niniejszej uchwały.

§ 2. Wykonanie uchwały powierza się Burmistrzowi Więcborka.

§ 3. Uchwała wchodzi w życie z dniem 1 stycznia 2023r. i podlega ogłoszeniu na tablicy ogłoszeń Urzędu Miejskiego w Więcborku oraz na stronie podmiotowej BIP Urzędu Miejskiego w Więcborku.



Przewodnicząca Rady  
Miejskiej w Więcborku

*Anna Łańska*  
Anna Łańska

<sup>1)</sup>Zmiany tekstu jednolitego wymienionej ustawy zostały ogłoszone w Dz.U. z 2022 r. poz. 1005, poz. 1079 i poz. 1561.

<sup>2)</sup>Zmiany tekstu jednolitego wymienionej ustawy zostały ogłoszone w Dz.U. z 2021 r. poz. 1296, poz. 1981 i poz. 2270 oraz z 2022 r. poz. 1, poz. 66, poz. 1079, poz. 1692, poz. 1700, poz. 1812, poz.1697 i poz. 2127.



Załącznik do uchwały Nr LIII/385/22  
Rady Miejskiej w Wiecborku  
z dnia 30 listopada 2022 r.

MIEJSKO – GMINNY OŚRODEK POMOCY  
SPOŁECZNEJ W WIĘCBORKU

**GMINNY PROGRAM  
PRZECIWDZIAŁANIA  
PRZEMOCY W RODZINIE  
ORAZ OCHRONY OFIAR  
PRZEMOCY W RODZINIE  
W GMINIE WIĘCBORK  
NA LATA 2023 – 2027**

---

2022-11-30



## Spis treści

Spis treści .....	1
I. Wstęp.....	2
II. Przemoc w rodzinie .....	3
2. Rodzaje przemocy .....	3
3. Cykl przemocy w rodzinie .....	4
III. Diagnoza problemu przemocy .....	8
1. ANALIZA WYNIKÓW BADANIA PRZEPROWADZONEGO WŚRÓD RODZICÓW I DOROSŁYCH MIESZKAŃCÓW.....	8
STRUKTURA BADANEJ PRÓBY .....	8
PROBLEM PRZEMOCY .....	11
2. ANALIZA WYNIKÓW BADANIA PRZEPROWADZONEGO WŚRÓD UCZNIÓW.....	19
PROBLEM PRZEMOCY .....	20
3. PORÓWNANIE WYNIKÓW BADAŃ REALIZOWANYCH NA TERENIE MIASTA I GMINY WIĘCBORK DO WYNIKÓW BADAŃ WOJEWÓDZKICH I OGÓLNOPOLSKICH .....	26
DOROŚLI MIESZKAŃCY .....	26
UCZNIOWIE .....	29
4. Zespół Interdyscyplinarny w Więcborku .....	32
5. Miejsko – Gminny Ośrodek Pomocy Społecznej w Więcborku .....	37
6. Punkt Interwencji Kryzysowej w Więcborku.....	39
7. Posterunek Policji w Więcborku.....	40
IV. Podstawa prawna .....	46
V. Analiza SWOT – problem przemocy w rodzinie.....	46
VI. Cele i zadania programu .....	47
VII. Harmonogram realizacji programu.....	48
VIII. Źródło finansowania.....	51
IX. Adresaci i Realizatorzy programu.....	51
X. Monitoring Programu.....	51
XI. Spodziewane efekty realizacji Programu.....	52
XII. Zagrożenia realizacji Programu.....	52



## I. Wstęp

Przemoc w rodzinie jest zjawiskiem powszechnym. Dotyczy nie tylko rodzin dysfunkcyjnych, ale też rodzin, które na pierwszy rzut oka wydają się, że prowadzą normalne, spokojne życie. Skala zjawiska nie jest do końca znana, gdyż wiele osób nie zgłasza tego problemu. Ofiara w obawie na reakcję społeczeństwa, najbliższych, ukrywa fakt doświadczania przemocy w domu rodzinnym. Niestety konsekwencje trwania w takim układzie mogą być bardzo dotkliwe nie tylko pod względem fizycznym, ale też psychicznym.

W ostatnim okresie, coraz częściej ujawniane są przypadki przemocy. Prowadzone dotychczas działania informacyjne – ogólnopolskie i lokalne – spowodowały zmianę świadomości społecznej, a tym samym większą gotowość osób doświadczających przemocy do ujawniania takich spraw. Jednocześnie wzrasta profesjonalizm przedstawicieli służb zobowiązanych do podejmowania interwencji i udzielania pomocy. Należy jednak zaznaczyć, że pomimo większej świadomości społecznej, tylko bardzo zdeterminowane ofiary przemocy decydują się na jej przerwanie i zgłoszenie tego faktu odpowiednim organom.

Mówiąc o przemocy należy pamiętać, iż jest ona zjawiskiem, które występuje powszechnie w naszym społeczeństwie, jest ona obecna w codziennym życiu, zakładzie pracy, szkole, środkach masowego przekazu i w rodzinie. Przemoc doznawana w rodzinie rodzi konsekwencje niezmiernie głębokie i szkodliwe. Daje o sobie znać w postaci zaburzeń emocjonalnych w bliższej lub dalszej perspektywie czasowej. Najbardziej jednak niepokojące jest to, że „... przemoc rodzi przemoc, tworząc swoistą spiralę przemocy, obejmującą coraz to nowe generacje pokoleń”. W przypadku dezorganizacji, rodzina nie jest w stanie realizować podstawowych funkcji. Relacje wewnątrzrodzinne ulegają zaburzeniu, łamane są reguły, a zachowania poszczególnych członków rodziny stają się bardziej niezgodne z normami prawnymi i moralnymi oraz oczekiwaniami społecznymi.

Gminny Program Przeciwdziałania Przemocy w Rodzinie oraz Ochrony Ofiar Przemocy w Rodzinie jest dokumentem, który wyznacza główne kierunki realizacji zadań Zespołu Interdyscyplinarnego w celu skutecznego działania i reagowania na doniesienia o przemocy w rodzinie. Jego formuła jest zgodna ze Strategią Rozwiązywania Problemów Społecznych Gminy Więcbork na lata 2022-2031. Potrzeba opracowania takiego dokumentu dla Gminy Więcbork wynika nie tylko z przesłanek formalnych (ustawa o pomocy społecznej oraz ustawa o przeciwdziałaniu przemocy w rodzinie nakłada na Gminę obowiązek opracowywania i realizowania programu), ale również z odczuwalnych, negatywnych zjawisk społecznych na terenie gminy.





## II. Przemoc w rodzinie

Ustawa z dnia 29 lipca 2005 r. o przeciwdziałaniu przemocy w rodzinie (Dz. U. 2021, poz. 1249 ze zm.) określa przemoc, jako: jednorazowe albo powtarzające się umyślne działanie lub zaniechanie naruszające prawa lub dobra osobiste członków rodzin (którymi w rozumieniu art. 115 § 11 k.k. są: małżonkowie, wstępni, zstępni, rodzeństwo, powinowaci w tej samej linii lub stopniu, osoby pozostające w stosunku przysposobienia oraz ich małżonkowie, a także osoby pozostające we wspólnym pożyciu, a także inne osoby wspólnie zamieszkujące lub gospodarujące), w szczególności narażające te osoby na niebezpieczeństwo utraty życia, zdrowia, naruszające ich godność, nietykalność cielesną, wolność, w tym seksualną, powodujące szkody na ich zdrowiu fizycznym lub psychicznym, a także wywołujące cierpienia i krzywdy moralne u osób dotkniętych przemocą. Zgodnie z art. 207 §1 Kodeksu Karnego przemoc w rodzinie jest przestępstwem.

### 1. Przemoc w rodzinie w perspektywie psychologicznej

To zamierzone i wykorzystujące przewagę sił działanie przeciw członkowi rodziny, naruszające prawa i dobra osobiste, powodujące cierpienie i szkody. O przemocy zatem powiemy, gdy wystąpią cztery przesłanki:

**intencjonalność działania** – przemoc jest zamierzonym działaniem człowieka i ma na celu kontrolowanie i podporządkowanie ofiary, bez względu na jej potrzeby,

**nierównomierne siły** – w relacji jedna ze stron ma przewagę nad drugą. Ofiara jest słabsza a sprawca silniejszy. Jest to kluczowe pojęcie w definicji przemocy, odróżniające agresję od przemocy. Przewaga sił może występować na różnych poziomach fizycznym, psychicznym, ekonomicznym, społecznym bądź prawnym. Dziecko jest osobą w stosunku do której występuje przewaga sił w każdej z w/w kategorii.

**naruszenie praw i dóbr osobistych** – sprawca wykorzystuje przewagę siły narusza podstawowe prawa ofiary (np. prawo do nietykalności fizycznej, godności, szacunku itd.).

**powoduje ból i cierpienie** – sprawca naraża zdrowie i życie ofiary na poważne szkody. Mogą być one wymierne, bądź nie, natychmiastowe, bądź odroczone w czasie. Doświadczanie bólu i cierpienia sprawia, że ofiara ma mniejszą zdolność do samoobrony.

### 2. Rodzaje przemocy

**Przemoc fizyczna** – wszelkiego rodzaju działania bezpośrednie z użyciem siły powodujące uszkodzenie ciała np. popychanie, przytrzymywanie, policzkowanie, bicie, kopanie, szarpanie, wykręcanie rąk itp.

**Przemoc psychiczna** – działania wykorzystujące świadome wpływanie jednej osoby na drugą, w szczególności na tok myślowy, postępowanie, sposób życia drugiej osoby bez jej przyzwolenia, za pomocą takich narzędzi jak np. wyśmiewanie, wyzywanie, poniżanie, stosowanie gróźb, szantażowanie, krytykowanie, kontrolowanie, izolowanie, wmawianie choroby psychicznej, ciągłe niepokojenie itp. W odniesieniu do dzieci określa się ją mianem przemocy emocjonalnej jako rozmyślne, nie zawierające aktów przemocy fizycznej, zachowania dorosłych wobec dzieci, które powodują znaczące obniżenie możliwości prawidłowego rozwoju dziecka, np.: odrzucenie emocjonalne, nadmierne oczekiwania, chorobliwa nadopiekuńczość, deprecjonowanie osiągnięć.



**Przemoc seksualna** – wymuszanie różnego rodzaju niechcianych zachowań w celu zaspokojenia potrzeb seksualnych, np. wymuszanie pożycia seksualnego, nieakceptowanych form współżycia seksualnego, gwałt, demonstrowanie zazdrości, wyśmiewanie ciała, krytyka zachowań seksualnych itp. W odniesieniu do dzieci określa się ją jako wykorzystywanie seksualne tj. każde zachowanie osoby dorosłej, nastolatka, starszego dziecka, które prowadzi do seksualnego zaspokojenia kosztem dziecka.

**Przemoc ekonomiczna** – ma na celu uzależnienie finansowe od sprawcy, np. ograniczanie dostępu do wspólnych środków finansowych, niezaspokajanie podstawowych potrzeb materialnych rodziny, okradanie, odbieranie zarobionych pieniędzy, uniemożliwianie podjęcia zatrudnienia.

**Zaniedbanie** – naruszenie obowiązku opieki ze strony osób bliskich. Jest formą przemocy ekonomicznej przejawiającej się w formach zaniedbania potrzeb żywieniowych, higienicznych, medycznych – jako stanu wynikającego z braku dbałości czy też opieki, stosowanego najczęściej wobec dzieci, osób starszych, niepełnosprawnych, chorych.

### 3. Cykl przemocy w rodzinie

Związki, w których mamy do czynienia z przemocą charakteryzuje pewien powtarzalny typ relacji, trzy fazy powtarzającego się cyklu. Trudno jest w pełni oszacować skalę zjawiska, ponieważ poza lękiem przed zemstą sprawcy ma miejsce również poczucie wstydu, upokorzenia czy ośmieszenia (ostatnie częściej w przypadku mężczyzn).

**Faza narastania napięcia** – partner jest w tej fazie napięty, poirytowany. Drobiazgi wywołują jego złość, często wszczynają awantury, zaczyna częściej pić, sięga po inne używki. Bywa, że poniża partnerkę, prowokuje kłótnie i staje się coraz bardziej niebezpieczny. Przestaje panować nad gniewem. Druga strona stara się zaspokajać oczekiwania sprawcy, stara się go zadowalać, często przeprasza sprawcę. U ofiary mogą się pojawiać różne dolegliwości fizyczne (ból głowy, bezsenność, ból żołądka itp.) jako przejaw rosnącego napięcia. Niekiedy ofiara, podświadomie dąży „żeby mieć to już za sobą” i wywołuje awanturę.

**Faza gwałtownej przemocy** – sprawca wyładowuje się, staje się gwałtowny w reakcjach. Pretekstem eksplozji może stać się mało znaczący drobiazg. Ofiara stara się zrobić wszystko żeby złagodzić sytuację, agresja sprawcy narasta. Przemoc przyjmuje różną postać: pobicie, obelgi, poniżenie itp. Po gwałtownym wybuchu agresji ofiara jest zazwyczaj w szoku, niekiedy wypiera zdarzenie. Jest przerażona, towarzyszy jej uczucie wstydu, staje się apatyczna, bezradna. Niejednokrotnie pojawia się także złość, która powoduje, że osoby, które doznały przemocy decydują się na wezwanie pomocy i złożenie skargi, a więc początkują interwencję w sytuacji przemocy w rodzinie.

**Faza miodowego miesiąca** – po rozładowaniu agresji sprawca zaczyna żałować tego, co zrobił, bywa przestraszony konsekwencjami, obiecuje poprawę. Poszukuje jakiś uzasadnień swoich zachowań, przekonuje o tym, że w podobny sposób nigdy już się nie zachowa. Okazuje ciepło, czułość jest opiekuńczy. Miodowy miesiąc urzeczywistnia się w postaci kwiatów, prezentów, powrotu do klimatu towarzyszącego początkowi znajomości. Sprawca dużo rozmawia z ofiarą również o jego przeżyciach, spędzają ze sobą wiele czasu. Kontakty seksualne są częste i satysfakcjonujące. Ofiara zapomina o złych doznaniach, znów czuje się kochana i zakochana. Odezwicie niezwyklej, intensywnej bliskości rozbudza nadzieję wręcz przekonanie o dobrej przyszłości. Ofiara jest bezkrytyczna, odbiera w tej fazie wrogo jakiegokolwiek informacje z zewnątrz, które mogłyby zburzyć jej miodowy czas. Stopniowo napięcie znów zaczyna narastać. Przemoc ze strony sprawcy jest zazwyczaj w każdym kolejnym cyklu gwałtowniejsza, bardziej drastyczna, a faza miodowego miesiąca ulega skróceniu.



#### 4. Skutki przemocy

Przemoc nie jest problemem tylko ofiary i sprawcy. Jej skutki odbijają się negatywnie na wszystkich uczestnikach rodzinnego dramatu i jest wysoce prawdopodobne, że będą dotkliwie odczuwane przez wiele pokoleń. Dzieci w dorosłym życiu przyjmują agresywne wzory zachowań rodziców. Doświadczyły one w swoim życiu wiele negatywnych emocji, dom rodzinny nie kojarzy im się z poczuciem miłości, bezpieczeństwa, akceptacji. Dorastały w przeświadczeniu, że wszelkie spory i problemy rozwiązuje się przy pomocy agresji, wygrywa ten kto jest silniejszy, i to on przejmuje dominację nad pozostałymi członkami rodziny. Innym problemem stanie się nadmierny dystans emocjonalny pomiędzy członkami rodziny: nieumiejętność okazywania sobie wzajemnie czułości, cieszenia się z rosnącej samodzielności dzieci, a wreszcie wiary, że okazywana pomoc może być bezinteresowna.

**Konsekwencje doświadczania przemocy przez osoby dorosłe** – u osób poddawanych długotrwałej przemocy występują poważne problemy fizyczne i emocjonalne. Do najczęstszych objawów będących skutkami przemocy należą: poważne obrażenia ciała, wzrost częstości chorób somatycznych związanych ze stresem (ból głowy, żołądka, w krzyżu lub w stawach oraz inne dolegliwości) przygnębienie, smutek, obojętność, popadanie w depresję, niepokój, niekontrolowane wybuchy płaczu, śmiechu czy agresji, zmienność nastrojów, decyzji, niepewność, stany lękowe, w tym lęk przed bliskością, nieufność, poczucie zagrożenia, niska samoocena, kłopoty z zasypianiem, koszmary nocne, kłopoty z koncentracją, zwiększone spożycie środków psychoaktywnych, zaprzeczanie, obwinianie się, bezradność, adaptacja do przemocy. Ofiary często zachowują się niezrozumiale, niejednokrotnie zmieniają zdanie i wycofują zawiadomienie o przestępstwie, bronią sprawcy. Zachowania te są w psychologii tłumaczone najczęściej występowaniem wyuczonej bezradności, zjawiska „prania mózgu” czy stresu pourazowego. Wycofanie się z aktywnych działań służących zmianie sytuacji i wyjściu z przemocy może wynikać z przekonania o bezskuteczności działań, popartego wcześniejszymi doświadczeniami. Bierność i rezygnacja są również często wynikiem technik manipulacyjnych, jakim ofiara była poddawana ze strony sprawcy, technik mających utrwalić w niej niską samoocenę i wzbudzić poczucie winy.

**Konsekwencje doświadczania przemocy przez dzieci** – problem skutków przemocy wobec dzieci można rozpatrywać na dwóch płaszczyznach. Po pierwsze – analizując bezpośrednio reakcję na przemoc, po drugie – w kontekście długotrwałych rozwojowych skutków przemocy. Bezpośrednią reakcją dziecka na krzywdzenie jest płacz, krzyk. Dzieci starsze w chwili zagrożenia uciekają z domu, szukają schronienia u krewnych, przyjaciół, sąsiadów, znajomych. Kiedy dziecko znajduje się w sytuacji dużego stresu, jego organizm stara się sprostać sytuacji i daje objawy na trzech poziomach: objawy somatyczne, objawy psychiczne, zachowania.

- objawy somatyczne: bicie serca, podwyższone ciśnienie krwi, hiperwentylacja, zawroty głowy, dzwonienie w uszach, potliwość, bóle głowy, napięcia, ból i drżenie mięśni, wymioty, bóle żołądka, częste oddawanie moczu;

- objawy psychiczne: trudności w podejmowaniu decyzji, zaburzenia pamięci i uwagi, katastroficzne przewidywania przyszłości, negatywne i krytyczne myślenie o sobie, myślenie irracjonalne, błędne interpretowanie znaczenia zdarzeń;

- objawy w zachowaniu: unikanie sytuacji powodujących lęk, wycofywanie się z kontaktów społecznych, zaburzenia snu, zaburzenia łaknienia, hiperaktywności lub apatia, utrata zainteresowania otoczeniem.



Dzieci chronią swoich rodziców, starają się nie pamiętać negatywnych zdarzeń, szukają winy w sobie. Przystosowanie się do stałego zagrożenia wymaga nieustannej czujności i umiejętności dostrzegania znaków ostrzegawczych. Niemożność uniknięcia aktów przemocy i wpływu na zmianę sytuacji w rodzinie doprowadza do negatywnego i krytycznego myślenia o sobie, unikania kontaktów społecznych. Dzieciom doświadczającym przemocy nieustannie towarzyszy lęk, poczucie nieuchronności zdarzeń. Do skutków długotrwałego stosowania przemocy zalicza się uraz psychiczny, wyuczona bezradność, „syndrom sztokholmski”. Na uwagę zasługuje fakt, że każdy dorosły może pozytywnie wpłynąć na stracone dziecko i pomóc mu wyzdrowieć. Umiejętności empatii, cierpliwości, słuchania i doceniania każdego dziecka mogą na zawsze zmienić życie dziecka po traumie i zatrzymać traumatyczne doświadczenia prowadzące do poważnych problemów w dorosłym życiu.

Bardzo zaskakująca jest myśl, w jaki sposób powyższe złe doświadczenia możemy rozpatrywać w kontekście mocnych stron. Dzięki doświadczeniom korekcyjnym możemy je traktować w kategoriach WZROSTU POSTTRAUMATYCZNEGO.

#### ➤ **Odporność i siła w trudnych czasach**

Dziecko, które musiało dorosnąć szybciej, aby poradzić sobie z problemami wykraczającymi poza jego wiek, szybko się dostosowuje i uczy, jak sobie poradzić w każdej sytuacji. Często lepiej wykorzystuje to co ma do dyspozycji w danej chwili. Nie przytłaczają go powszednie trudności, dużo szybciej planuje, jak może poprawić obecną sytuację.

#### ➤ **Instynktowna ocena sytuacji**

Niektóre dzieci, które spędziły dzieciństwo obok rodzica uzależnionego, przemocowego bardzo szybko wyczuwają zmianę atmosfery w sytuacjach społecznych. Szybko wyczuwają, że ktoś jest zmęczony, ma słabszy dzień lub jest zdenerwowany. Wynika to z konieczności uważania na siebie gdy byli dziećmi, konieczności szybkiej oceny czy mama/tata jest dziś w dobrym humorze itp.

#### ➤ **Współczucie i empatia**

Osoby, które pamiętają z czym zmagali się jako dziecko bardzo często angażują się we wszelkiego rodzaju projekty, inicjatywy, po to, aby nikt inny nie musiał przeżywać tego czego same doświadczyły w dzieciństwie. Mają ogromną potrzebę pomagania. Takie zachowanie jest normalne dla osób które przeszły i przetrwały dziecięcą traumę. Nie chcą się koncentrować na traumie, wiedzą, że nie zmieniają przeszłości, ale mogą pomóc zbudować lepszą przyszłość.

#### ➤ **Dążenie do tego, aby być dobrym rodzicem**

Osoby, które doświadczyły przemocy w dzieciństwie obiecują sobie, że zachowania, których doświadczyły nie będą miały miejsca w ich rodzicielstwie. Zaczynają uczęszczać na terapię, czytać poradniki rodzicielskie i robić wszystko, aby ich dzieci czuły się kochane. Nie bez znaczenia jest tutaj terapia żeby nie popaść w skrajność wynagradzania dziecku własnego nieszczęśliwego dzieciństwa.

#### ➤ **Niechowanie urazy i umiejętność wybaczenia sobie i innym**

Dzieci z rodzin przemocowych nauczyły się dostrzegać w ludziach również to co dobre, co najlepsze. Akceptują fakt, że mogą popełniać błędy i mimo wszystko być dobrymi ludźmi. To bardzo cenna umiejętność w świecie pełnym kłótni, pielęgnowania krzywd i konfliktów.

#### ➤ **Świadomość, jak ważna jest dobra komunikacja**





W zetknięciu się z „przemocowymi” rodzicami dzieci bardzo szybko uczą się, że to co mówimy wpływa na reakcję innych osób. Niejednokrotnie podejmowały się mediacji, bo bardzo chciały doprowadzić do zgody pomiędzy rodzicami. Nabyte umiejętności mediacyjne przydają się im w dorosłym życiu –zarówno w relacjach osobistych, jak i zawodowych.

#### ➤ **Kreatywność**

Ucieczką dzieci od trudnej rzeczywistości staje się uprawianie sportu, pisanie, sztuka, gra na instrumencie, harcerstwo itp. W życiu dorosłym takie dzieci są bardziej kreatywne, potrafią się skoncentrować na danym projekcie, nastawić na realizację zadania, dążyć do samodoskonalenia.

#### ➤ **Zaradność**

Trudności sprawiają, że trzeba szukać wyjścia z sytuacji. Aby przetrwać nie wolno się poddawać. To bardzo pożyteczne w dorosłym życiu. Gdy inni mówią: nie da się- taka osoba po prostu bierze się do szukania rozwiązania.

### **5. Przemoc psychiczna w przestrzeni publicznej**

Najogólniejsza definicja przemocy psychicznej to: „Wywieranie wpływu na proces myślowy, zachowanie lub stan fizyczny osoby, pomimo braku przyzwolenia tej osoby na taki wpływ, w celu uzyskania jakiegoś istotnego zasobu” (Wikipedia). To w jaki sposób posługujemy się językiem wpływa na nasz mózg, na to jakie tworzymy grupy, kulturę czy też na całe społeczeństwo. W kulturze promującej przemoc jest więcej hejtu, dyskryminacji. Musimy pamiętać, że język kreuje rzeczywistość.

#### ➤ **Dyskryminacja**

Podział naszego społeczeństwa na różnorodne grupy np. zawodowe, miast pochodzenia, krajów, zainteresowań, poglądów politycznych itp. jest znany od stuleci i nie ma w tym nic złego. Naturalnym jest, że członkowie danej grupy wzajemnie się wspierają, problem pojawia się w sytuacji utraty obiektywizmu i postrzegania członków innych grup jako gorszych, złych czy niebezpiecznych. Dyskryminacja jest sytuacją, w której człowiek ze względu na swoją orientację seksualną, wyznanie, światopogląd, religię, płeć, pochodzenie etniczne, narodowość, niepełnosprawność jest traktowany mniej korzystnie niż byłby traktowany inny człowiek w porównywalnej sytuacji.

#### ➤ **Upředzenia**

Są one postawą odrzucającą coś lub kogoś bez racjonalnych powodów wynikającą ze stereotypów, czy też szybkiej oceny. Upředzenia stają się szczególnie niebezpieczne jeżeli przekształcają się w ideologię np. rasizm, seksizm itp. Osoby promujące upředzenia cechuje niski poziom empatii.

#### ➤ **Psychomanipulacja**

Psychomanipulacja to manipulacja świadoma, intencjonalna by uzyskać konkretny cel. Celem jest najczęściej kontrola, władza, dobra materialne. Tylko manipulator wie jaki przyświeca mu cel, cel deklarowany jest odmienny od celu realizowanego. Osoba manipulowana nie ma pojęcia, że ulega manipulacji, która wnika w jej tożsamość.

#### ➤ **Hejt**



Jest to zjawisko występujące w przestrzeni internetowej, skierowane przeciwko jednej osobie lub grupie społecznej. Hejt poniża i upokarza, a jego siła i wulgarność wynika z anonimowości w sieci i poczucia bezkarności. Najczęściej ofiarami hejtu padają osoby publiczne, nie znaczy to, że nie może być on skierowany wobec każdego z nas.

### III. Diagnoza problemu przemocy

Właściwe zdiagnozowanie skali zjawiska przemocy w rodzinie jest bardzo trudne. Przemoc domowa jest problemem złożonym, o którym nie łatwo się rozmawia, a który jeszcze trudniej zbadać. Istniejące statystyki pozwalają oszacować jedynie jego przybliżone rozmiary. Oficjalne statystyki nie obejmują niezgłaszanych przypadków przemocy, a problematyka przemocy jest traktowana, jako sprawa wstydliva, drażliwa, skrywana w czterech ścianach domu, stąd proces badawczy napotyka na liczne bariery metodologiczne. Dane statystyczne pochodzą z opracowanej przez Ośrodek Psychoprofilaktyki Nowa Perspektywa z Krakowa Diagnozy profilaktycznej na terenie miasta i gminy Więcbork w ramach Programu Ochronowego „Wspieranie Jednostek Samorządu Terytorialnego w Tworzeniu Systemu Przeciwdziałania Przemocy w Rodzinie” oraz informacji Miejsko – Gminnego Ośrodka Pomocy Społecznej w Więcborku, Punktu Interwencji Kryzysowej działającego przy MGOPS w Więcborku, Zespołu Interdyscyplinarnego w Więcborku, Posterunku Policji w Więcborku, Poradni Leczenia Uzależnień w Więcborku oraz placówek oświatowych.

Badania diagnostyczne zostały przeprowadzane we wrześniu 2021 roku i wzięło w nich udział łącznie 845 osób. Poniższa tabela przedstawia szczegółową strukturę próby badawczej.

<b>PRÓBA BADAWCZA</b>		
<b>Dorośli mieszkańcy i rodzice</b>	<b>Uczniowie</b>	<b>Sprzedawcy napojów alkoholowych</b>
<b>N = 344</b>	<b>N = 495</b>	<b>N = 6</b>

#### 1. ANALIZA WYNIKÓW BADANIA PRZEPROWADZONEGO WŚRÓD RODZICÓW I DOROSŁYCH MIESZKAŃCÓW

W niniejszym rozdziale zbadaniu poddana została skala zjawiska przemocy na terenie miasta i gminy Więcbork.

#### STRUKTURA BADANEJ PRÓBY

W badaniu diagnozującym problemy społeczne na terenie Miasta i Gminy Więcbork wzięło udział 344 mieszkańców mających powyżej 18 lat. Poniżej przedstawiona została struktura badanej próby ze



względem na *pleć*. Możemy zauważyć, że pod względem liczby wypełnionych ankiet, w badaniu przewagę miały kobiety– stanowią one aż 92% ogółu.

Rysunek 1. Płeć. N=344

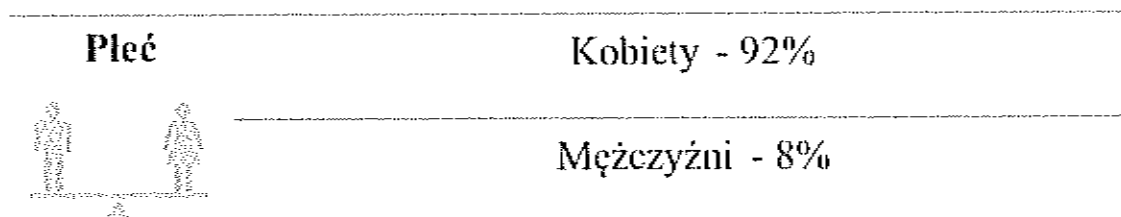

Analiza struktury badanej grupy pokazuje, iż respondenci są mocno zróżnicowani pod względem *wieku*. Najliczniejszą grupę stanowią ankietowani mający 36-45 lat (46%) oraz 26-35 lat (30%). Wśród osób biorących udział w badaniu byli również mieszkańcy mający 46-55 lat (17%), 56-65 lat i będący przed 25 rokiem życia (po 3%), a także osoby mające więcej niż 65 lat (2%).

Wykres 1. Wiek. N=344

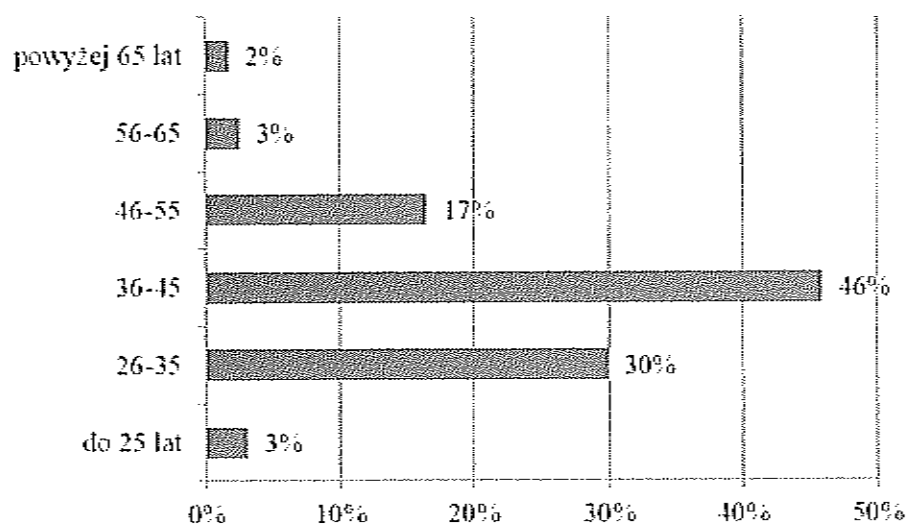

Na poniższym wykresie zaprezentowane zostało *wykształcenie* respondentów. Największy udział w badaniu mieli dorośli mieszkańcy legitymujący się wykształceniem średnim lub pomaturalnym (38%) oraz wyższym (34%). 20% kwestionariuszy ankiet wypełnili respondenci z wykształceniem zawodowym, 7% z wykształceniem podstawowym, natomiast 1% ankietowanych zakończyło swoją edukację na poziomie gimnazjalnym.



Wykres 2. Wykształcenie.

N=344

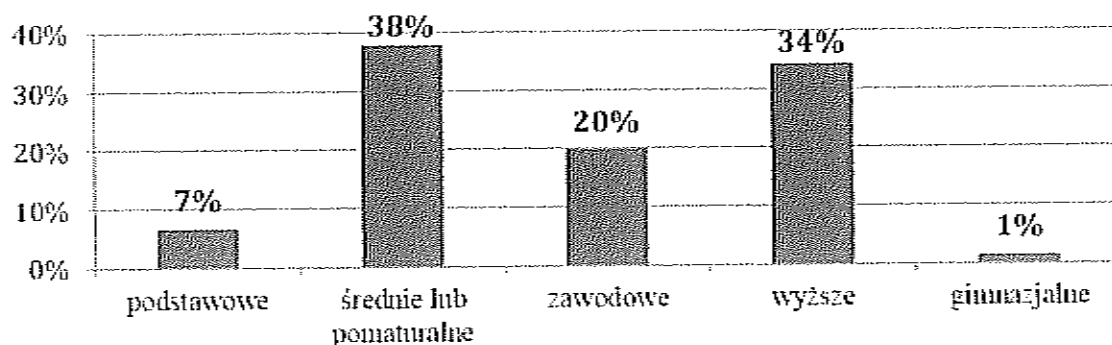

W badaniu diagnozującym problemy społeczne występujące na terenie Miasta i Gminy Węcbork, najczęściej dorosłych mieszkańców biorących w nim udział było zatrudnionych w instytucji publicznej (28%) oraz przedsiębiorstwie prywatnym (27%). 19% respondentów stanowili bezrobotni, 9% rolnicy, 8% osoby prowadzące własną działalność gospodarczą. Ponadto 6% kwestionariuszy ankiet wypełnili emeryci/ renciści, a 3% studenci/uczniowie.

Wykres 3. Miejsce zatrudnienia. N=344

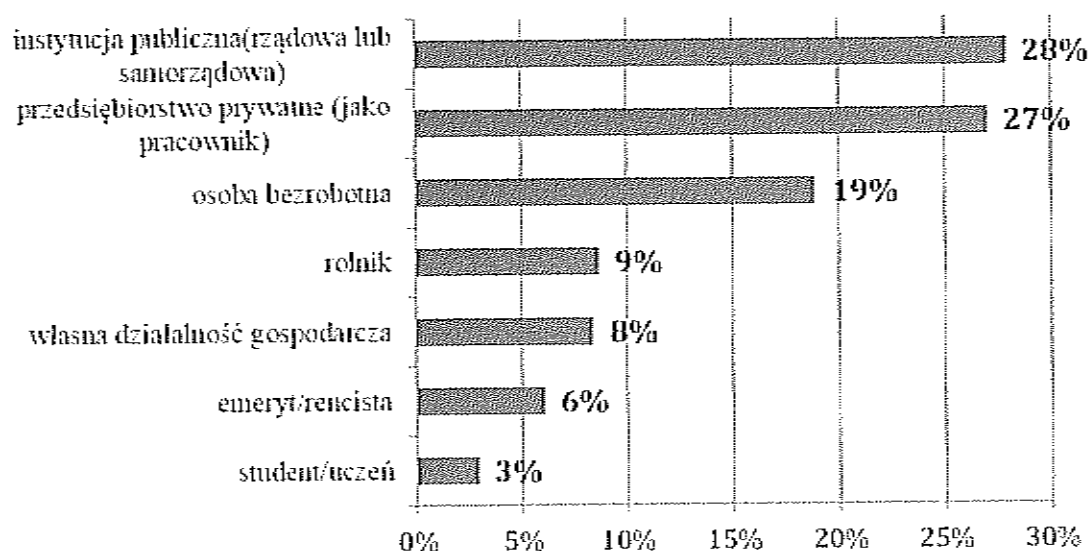

Analiza sytuacji materialnej badanej grupy pokazuje, że ponad połowa dorosłych mieszkańców Miasta i Gminy jest z niej zadowolona - 56% ocenia ją dobrze, a 13% bardzo dobrze. 27% określiło swoją sytuację materialną jako ani dobrą, ani złą, natomiast posiadanie złej sytuacji materialnej dotyczy 3% respondentów, a bardzo złej - 1%.





Wykres 4. Jak ocenia Pan/i swoją sytuację materialną? N=344

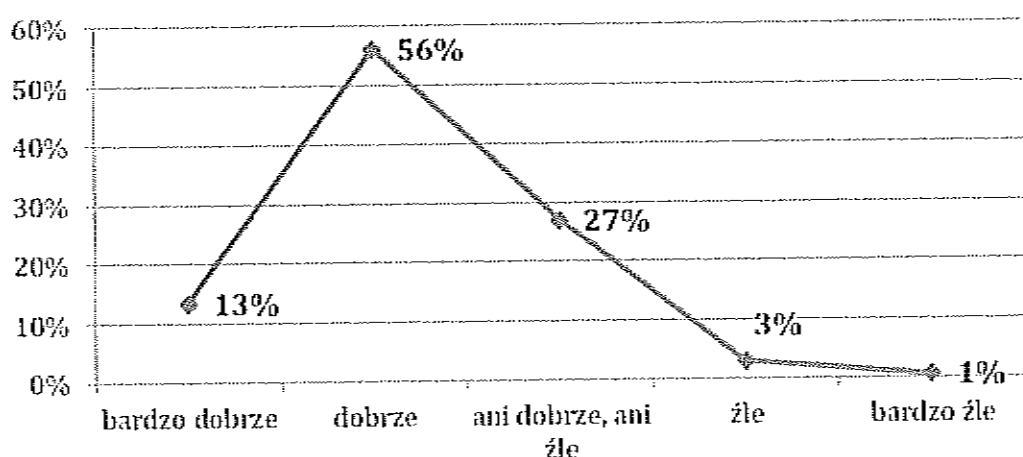

Stan cywilny osób biorących udział w badaniu przedstawia się następująco: większość respondentów jest zamężnych/zonatyh (74%), średnio co siódmy badany to panna lub kawaler (15%), natomiast 10% stanowią osoby rozwiedzione. W badaniu wzięło także udział 1% respondentów będących wdową/wdowcem.

Wykres 5. Stan cywilny. N=344

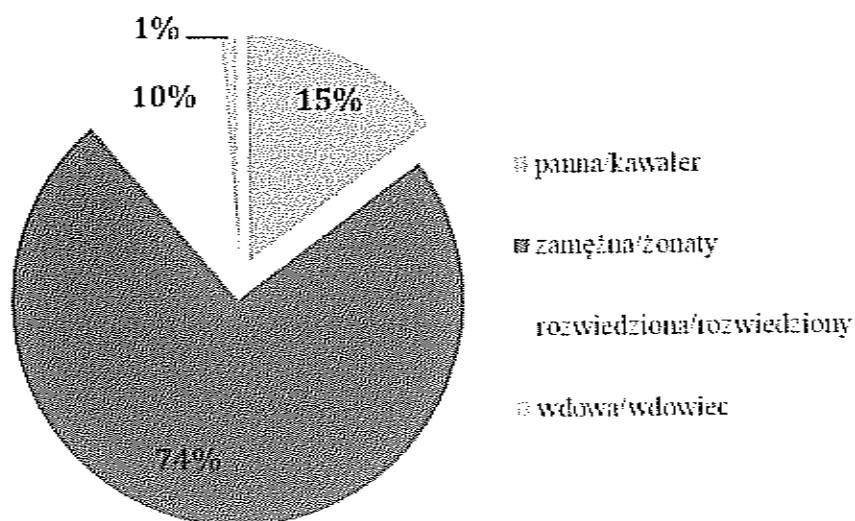

## PROBLEMI PRZEMOCY

*Przemoc jest to intencjonalne działanie lub zaniechanie działania jednej osoby wobec drugiej, które wykorzystując przewagę sił narusza prawa i dobra osobiste jednostki, powodując cierpienia i szkody. Może przybierać różne formy. Wyróżnia się przemoc fizyczną, psychiczną, ekonomiczną, seksualną i zaniedbanie. Skutki przemocy są dla osób jej doznających długotrwałe i istotnie wpływają na ich codzienne funkcjonowanie. Realizowane na przestrzeni lat badania i prowadzone statystyki pokazują,*



że problem ten dotyka rocznie dziesiątki tysięcy osób. Warto przy tym pamiętać, że jest to bardzo wrażliwy temat i ludzie nierzadko boją się lub wstydzą przyznać, że dotyczy ich bezpośrednio. Jak wynika z danych statystycznych odnoszących się do przemocy w rodzinie gromadzonych przez policję, w 2019 roku ogólna liczba osób doznających przemocy kształtowała się na poziomie 88 032<sup>1</sup>. O skali problemu przemocy świadczą również badania przeprowadzone w 2014 roku na zlecenie Ministerstwa Pracy i Polityki Społecznej w ramach projektu „Diagnoza i porównanie skali zjawiska przemocy w rodzinie oraz ocena efektywności działań podejmowanych na rzecz przeciwdziałania przemocy w rodzinie”. Wynika z nich, że co trzeci respondent zna osobiście w swoim otoczeniu/sąsiedztwie takie rodziny, o których słyszał lub wie, że dochodzi w nich do różnych form przemocy wobec kobiet. Przypadki przemocy wobec mężczyzn zna natomiast co piąty ankietowany. Z deklaracji osób biorących udział w badaniu wynika, że odsetek osób doświadczających przemocy w ciągu całego swojego życia kształtował się na poziomie 24,7%<sup>2</sup>. Przemoc w rodzinie stanowi jeden z poważniejszych problemów współczesnych państw na całym świecie. Przeciwdziałanie temu zjawisku powinno zajmować więc priorytetowe miejsce wśród zadań realizowanych zarówno na szczeblu krajowym, jak i lokalnym.

Dalsza część raportu stanowi próbę oszacowania skali problemu przemocy wśród dorosłych mieszkańców i rodziców zamieszkujących Miasto i Gminę Włocławek. Poniższy wykres przedstawia odpowiedzi ankietowanych na pytanie o znajomość kogoś w swoim otoczeniu, kto jest osobą doświadczającą przemocy w swoim domu. Twierdzącej odpowiedzi udzieliło 17% badanych.

**Wykres 6. Czy zna Pan/i kogoś w swoim otoczeniu, kto jest osobą doświadczającą przemocy w swoim domu? N=344**

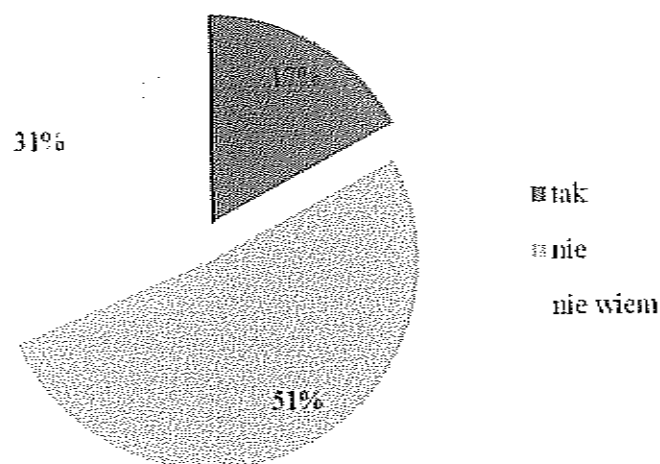

Skala problemu przemocy w Mieście i Gminie Włocławek została zweryfikowana również dzięki odpowiedziom respondentów na pytanie o to, jak często zdarzyło im się doświadczyć tego problemu w ciągu ostatnich 12 miesięcy poprzedzających badanie. Z zebranych danych wynika, że w tym

<sup>1</sup> <http://statystyka.policja.pl/st/wybrane-statystyki/przemoc-w-rodzinie/50863,Przemoc-w-rodzinie.html>

<sup>2</sup> Miedzik M., Godlewska-Szurkowska J., *Badania porównawcze oraz diagnoza skali występowania przemocy w rodzinie wśród osób dorosłych i dzieci, z podziałem na poszczególne formy przemocy wraz z opisem charakterystyki ofiar przemocy i sprawców. Raport cząstkowy, wyniki badań PSDB dla Ministerstwa Pracy i Polityki Społecznej, Ministerstwo Pracy i Polityki Społecznej, Warszawa 2014.*



okresie przemocy doznało 11% mieszkańców, wśród których 5% jednokrotnie, kolejne 5% od 2 do 10 razy, a po 1% kolejno: 11-12 razy, 21-30 razy oraz więcej niż 30 razy.

**Wykres 7. Jak często, w okresie 12 miesięcy zdarzyło się Panu/i doświadczyć przemocy? N=344**

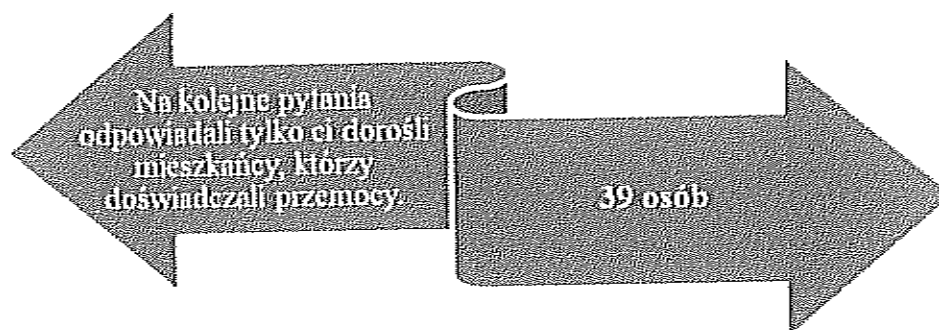
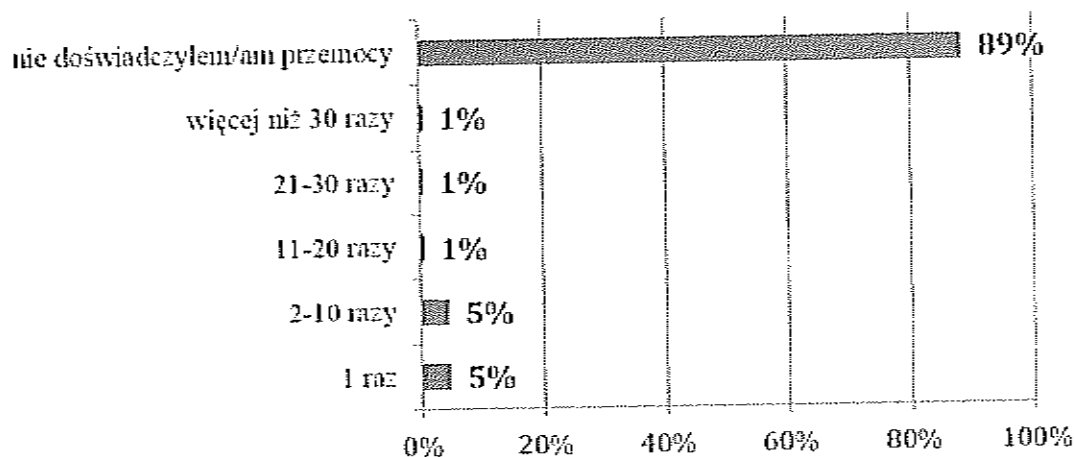

Mieszkańcy, którzy przyznali, że doznali przemocy, zostali następnie poproszeni o określenie jej rodzaju. Z deklaracji ankietowanych wynika, że największa część z nich doświadczyła przemocy psychicznej (34 osoby, tj. 92%). 12 wskazań padło na przemoc fizyczną (tj. 32%), 4 ankietowanych wskazało na zaniedbanie (11%), trzykrotna odpowiedź padła na mobbing (8%), a dwa wskazania dotyczyły przemocy ekonomicznej (5%).

**Tabela 1. Jakiego rodzaju przemocy Pan/i doznał/a w ciągu ostatnich 12 miesięcy? N=39**

ODPOWIEDŹ	%	LICZBA ODP.
PRZEMOC PSYCHICZNA	92%	34
PRZEMOC FIZYCZNA	32%	12
ZANIEDBANIE	11%	4
MOBBING	8%	3
PRZEMOC EKONOMICZNA	5%	2
NIE WIEM	3%	1
PRZEMOC SEKSUALNA	0%	0

*\*Pytanie wielokrotnego wyboru, odpowiedzi nie sumują się do 100%*



Spytaliśmy respondentów również o to, kto stosował wobec nich przemoc. Analiza materiału badawczego wykazała, że 16 ankietowanych doznało przemocy ze strony męża/żony (42%). 7 osób wskazało na tatę (18%), 6 osób – na partnera/ partnerkę (16%), 5 wskazań padło na nieznanego (13%), 4 – na kolegę/ koleżankę (11%), 3 – na siostrę (8%), a dwukrotne odpowiedzi padły na mamę oraz dziecko/dzieci (po 5%). Wobec 1 osoby zachowania przemocowe stosował brat (3%), natomiast wśród innych odpowiedzi respondenci podali *byłego męża i teściową* (5 osób, tj. 13%).

**Tabela 2. Kto stosował wobec Pana/i przemoc? N=39**

ODPOWIEDŹ	%	LICZBA ODP.
MĄŻ/ŻONA	42%	16
TATA	18%	7
PARTNER/PARTNERKA	16%	6
NIEZNAJOMY/A	13%	5
INNE OSOBY	13%	5
KOLEGA/KOLEŻANKA Z PRACY	11%	4
SIOSTRA	8%	3
MAMA	5%	2
DZIECKO/DZIECI	5%	2
BRAT	3%	1
PRACODAWCA	0%	0
DZIADKOWIE	0%	0

*\*Pytanie wielokrotnego wyboru, odpowiedzi nie sumują się do 100%*

Na pytanie o miejsce doświadczenia przemocy, największa liczba badanych wskazała na dom (32 osoby, tj. 84%). Mniejsza liczba odpowiedzi padła na pracę oraz miejsce publiczne (po 6 osób, tj. 16%) oraz na inne, niewymienione w kafeterii odpowiedzi miejsca (8%).

**Tabela 3. Gdzie doświadczył/a Pan/i przemoc? N=39**

ODPOWIEDŹ	%	LICZBA ODP.
W DOMU	84%	32
W PRACY	16%	6
W MIEJSCU PUBLICZNYM	16%	6
INNE	8%	3
NA UCZELNI	0%	0

*\*Pytanie wielokrotnego wyboru, odpowiedzi nie sumują się do 100%*





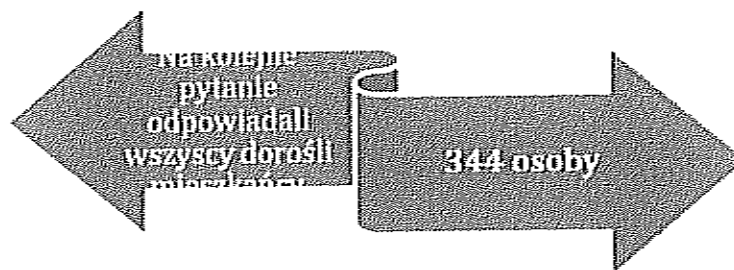

Zebrane w procesie badawczym dane pokazują, iż do stosowania przemocy przyznała się mniejsza część badanych, niż w przypadku doznawania przemocy – na pytanie „czy w ciągu ostatnich 12 miesięcy doszło do sytuacji, gdzie zastosował/a Pan/i zachowania przemocowe wobec drugiej osoby” twierdzącej odpowiedzi udzieliło 4% ankietowanych, w tym 2% stwierdziło, iż miało to miejsce tylko raz, a kolejne 2% wskazało na odpowiedź 2-10 razy.

**Wykres 8. Czy w ciągu ostatnich 12 miesięcy doszło do sytuacji gdzie zastosował/a Pan/i przemoc wobec drugiej osoby? N=344**

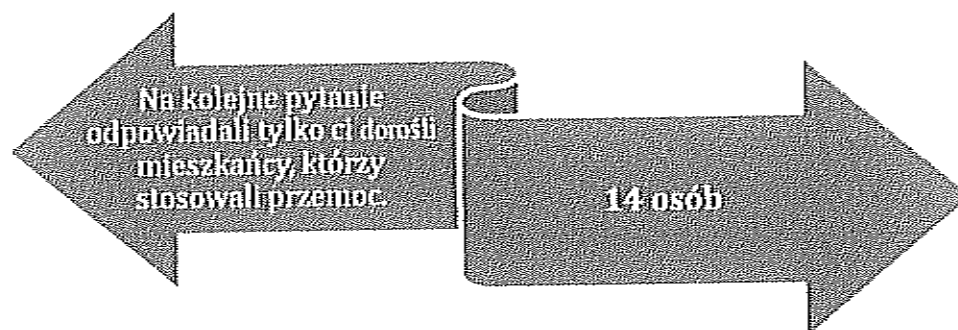
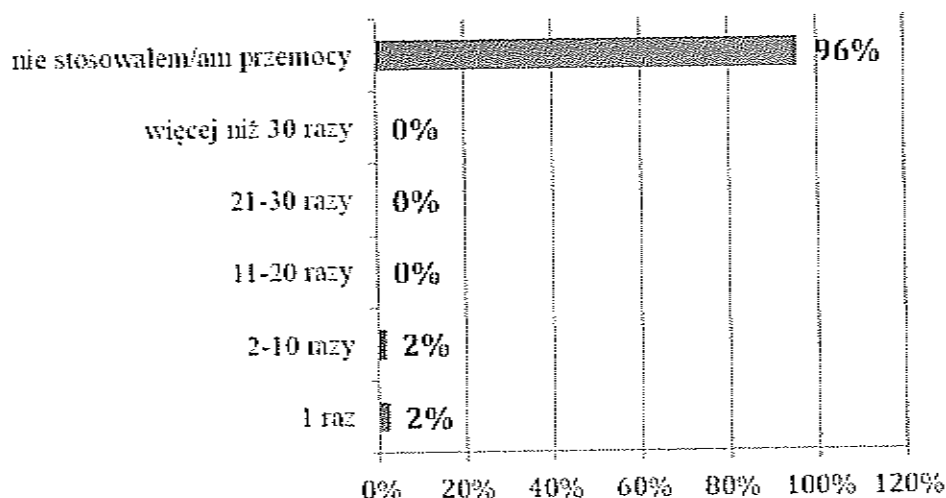

W dalszej kolejności poprosiliśmy badanych mieszkańców o określenie, jakiego rodzaju zastosowali przemoc. Wśród najczęstszych deklaracji znalazła się przemoc psychiczna (10 osób, tj. 71%) oraz przemoc fizyczna (5 osób, tj. 36%). Jednokrotne wskazanie dotyczyło także zaniedbania (7%). Jeden z respondentów miał trudność w określeniu rodzaju stosowanej przemocy.



Tabela 41. Jakiego rodzaju przemoc Pan/i zastosował/a? N=14

ODPOWIEDŹ	%	LICZBA ODP.
PRZEMOC PSYCHICZNA	71%	10
PRZEMOC FIZYCZNA	36%	5
ZANIEDBANIE	7%	1
NIE WIEM	7%	1
PRZEMOC SEKSUALNA	0%	0
PRZEMOC EKONOMICZNA	0%	0
MOBBING	0%	0

*\*Pytanie wielokrotnego wyboru, odpowiedzi nie sumują się do 100%*

Odpowiedzi respondentów na pytanie, wobec kogo stosowali przemoc były następujące: 6 osób wskazało na dziecko/dzieci (46%), 4 osoby ma męża/żonę (31%), 2 ankietowanych stosowało zachowania przemocowe wobec partnera/partnerki i nieznajomego (po 15%), natomiast jednokrotne odpowiedzi padły na rodziców oraz kolegę/koleżankę z pracy (po 8%).

Tabela 5. W stosunku do kogo zastosował/a Pan/i zachowanie przemocowe? N=14

ODPOWIEDŹ	%	LICZBA ODP.
DZIECKO/DZIECI	46%	6
MAŻ/ŻONA	31%	4
PARTNER/PARTNERKA	15%	2
NIEZNAJOMY/A	15%	2
RODZICE	8%	1
KOLEGA/KOLEŻANKA Z PRACY	8%	1
RODZENSTWO	0%	0
DZIADKOWIE	0%	0
INNE OSOBY	0%	0

*\*Pytanie wielokrotnego wyboru, odpowiedzi nie sumują się do 100%*

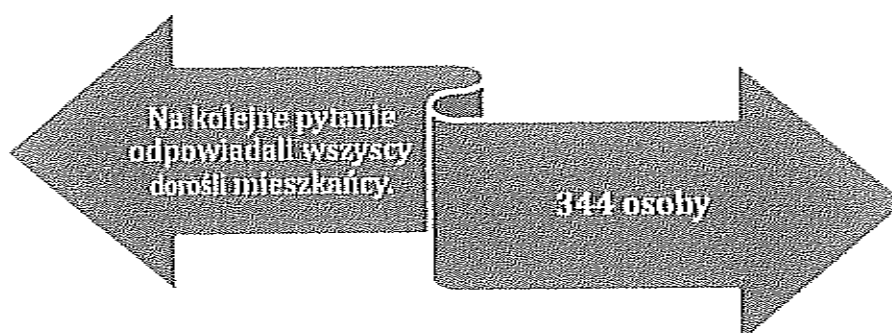

Odpowiedzi respondentów na następne pytanie pokazują aktualną skalę przemocy występującej wśród rodzin na terenie Miasta i Gminy Więcbork. Jak wynika z uzyskanych danych, przemoc domowa dotyczy 2% dorosłych mieszkańców biorących udział w badaniu. Wśród respondentów znalazły się jednak osoby, które miały trudność w jednoznacznym określeniu, czy w ich domu występuje ten problem – stanowiły one 5% ogółu.



Wykres 9. Czy w Pana/i domu występuje problem przemocy? N=344

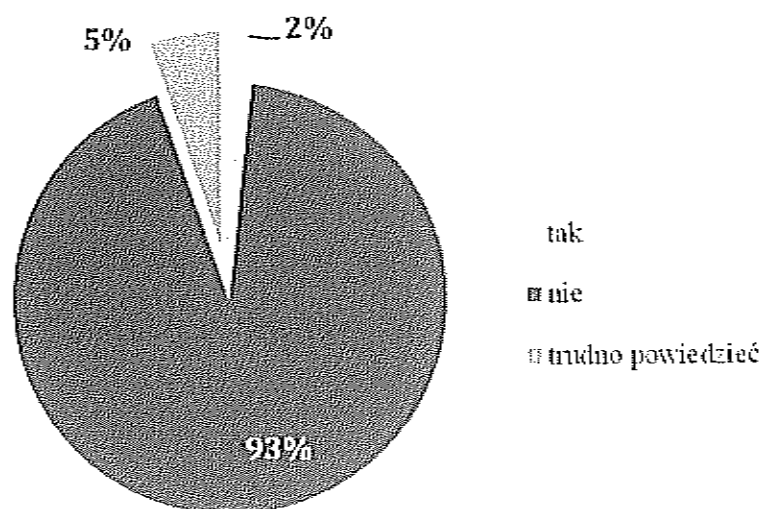

Kolejną analizowaną w Diagnozie kwestią była opinia rodziców i dorosłych mieszkańców Miasta i Gminy, na temat stosowania kar fizycznych w stosunku do dzieci. W odniesieniu do prezentowanych danych warto zwrócić uwagę, że wśród części respondentów występuje tolerancja przemocy jako metody wychowawczej – kary fizyczne popiera 3% badanych, z kolei 10% stwierdziło, że nie ma na ten temat wiedzy. Jednoznacznie negatywnie ocenia tego typu zachowanie 86% mieszkańców.

Wykres 10. Czy Pana/i zdaniem stosowanie kar fizycznych w stosunku do dzieci jest dobrą metodą wychowawczą? N=344

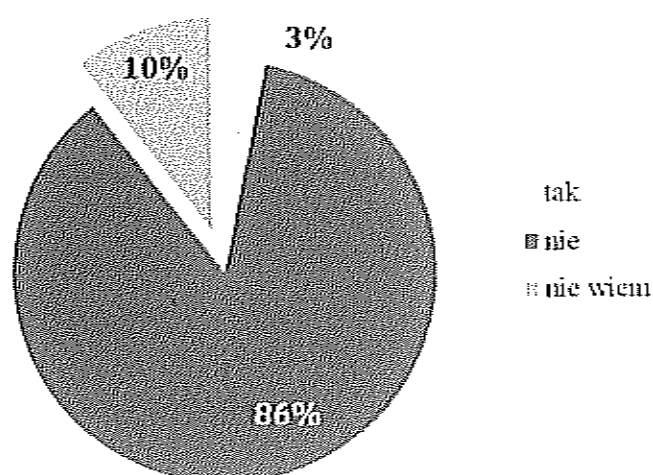

W dalszej kolejności respondenci zostali zapytani o zjawisko cyberprzemocy – mieszkańcy zostali poproszeni o określenie tego, czym omawiane zjawisko dla nich jest. Najwięcej odpowiedzi padło kolejno na: publikowanie obraźliwych treści na czyjś temat w Internecie (80%), naśmiewanie się z kogoś w sieci (76%) oraz naruszanie w niej czyjej prywatności (73%). Brak wiedzy w tym zakresie przyznał co trzynasty ankietowany (8%).



Wykres 11. Czym według Pana/i jest cyberprzemoc? N=344

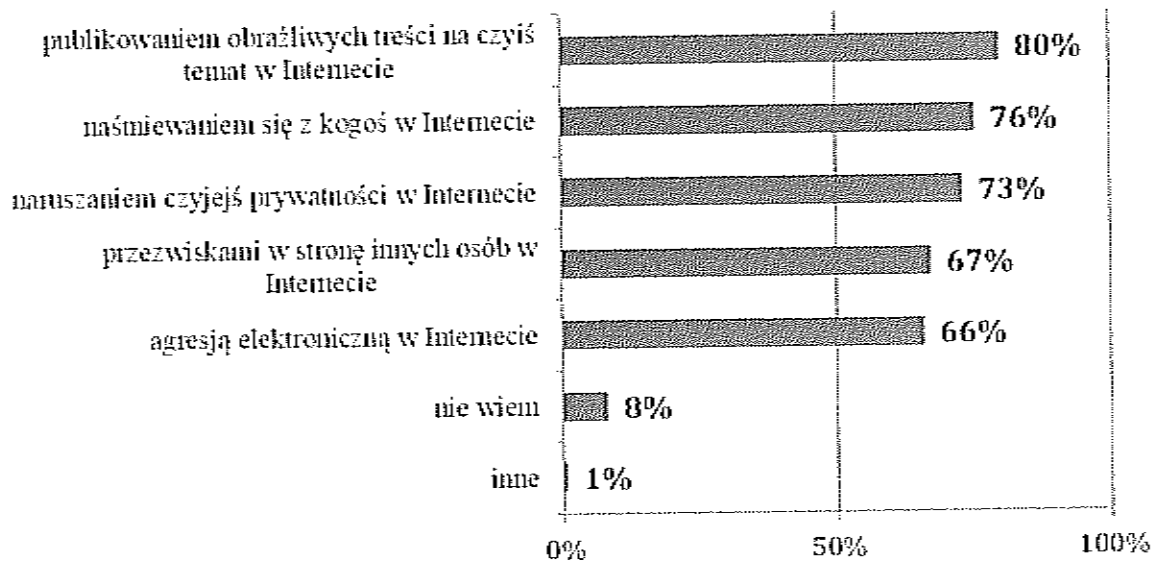

*\*Pytanie wielokrotnego wyboru, odpowiedzi nie sumują się do 100%*

Następnie ankietowani mieli odpowiedzieć na pytanie, czy kiedykolwiek doznali cyberprzemocy. Twierdzącej odpowiedzi na to pytanie udzieliło 26% badanych, spośród których 10% doświadczyło wyzywania, 9% ośmieszania/poniżania, po 8% grożenia/straszenia i wyludzenia pieniędzy. Mniejsza liczba odpowiedzi padła na podszywanie się (7%), rozsyłanie ośmieszających zdjęć/filmików (4%) oraz szantażowanie (2%).

Wykres 12. Czy doznał/a Pan/i kiedykolwiek, którejs z niżej wymienionych form cyberprzemocy? N=344

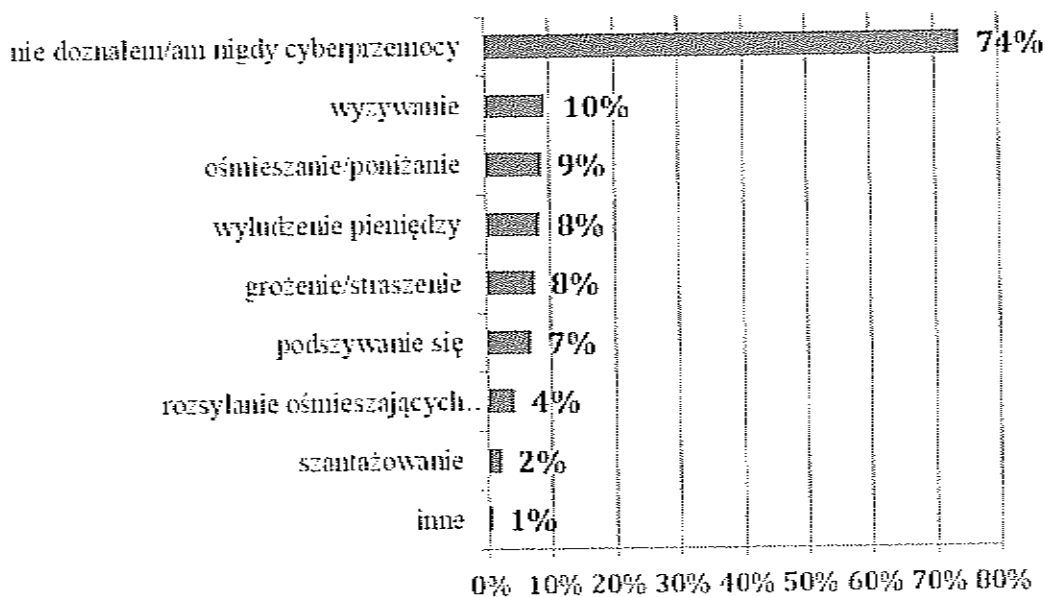

*\*Pytanie wielokrotnego wyboru, odpowiedzi nie sumują się do 100%*





## 2. ANALIZA WYNIKÓW BADANIA PRZEPROWADZONEGO WŚRÓD UCZNIÓW

W niniejszym rozdziale przedstawiony został problem przemocy z perspektywy dzieci i młodzieży z Miasta i Gminy Więcbork.

### STRUKTURA BADANEJ PRÓBY

Uczniowie ze szkół znajdujących się na terenie Miasta i Gminy Więcbork wypełnili 495 kwestionariuszy ankiet. Poniższy rysunek przedstawia strukturę badanej próby ze względu na płeć. Możemy zauważyć, że w badaniu diagnozującym problemy społeczne niewielką przewagę miały dziewczynki. Stanowiły one 51% ogółu. Chłopcy wypełnili 49% kwestionariuszy.

Rysunek 2. Płeć. N=495

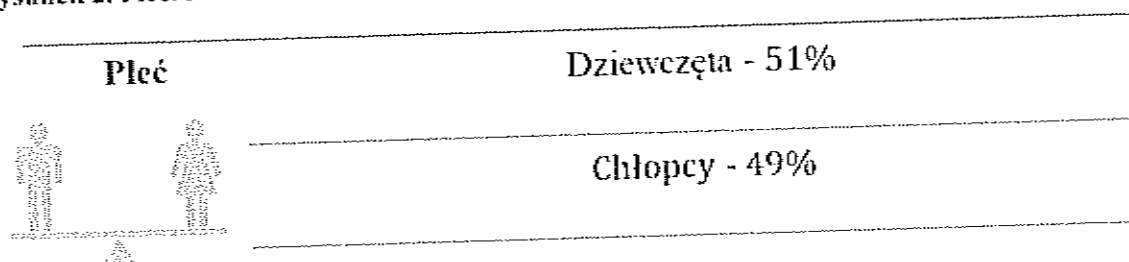

Wśród uczniów biorących udział w badaniu, największą część kwestionariuszy ankiet wypełnili respondenci mający 15-17 lat (39%). Uczniowie mający 13-14 lat stanowili 31% ogółu, natomiast 30% ankietowanych biorących udział w badaniu wskazało na przedział wiekowy 10-12 lat.

Wykres 13. Wiek. N=495

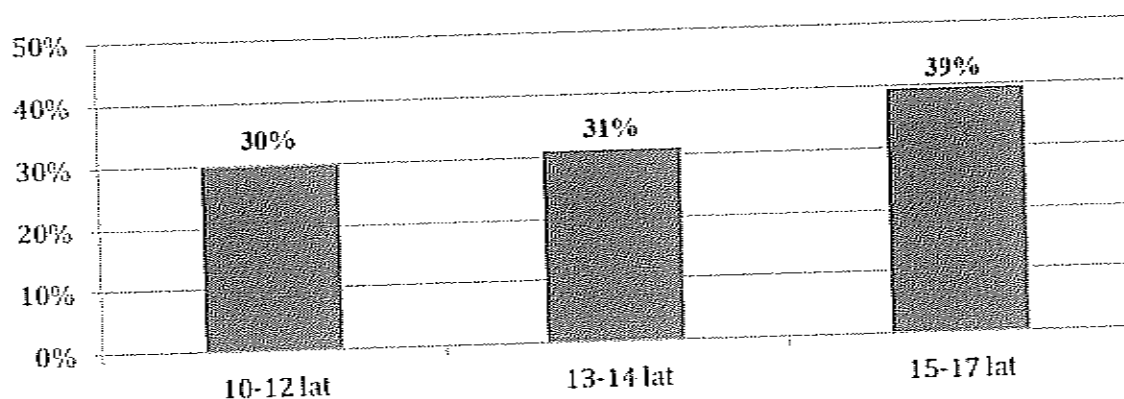

Poniższy wykres prezentuje strukturę badanej próby w podziale na przynależność do danej klasy. Ankietowani uczęszczający do klasy V stanowili 14% osób. 9% uczestników badania wskazało na klasę VI, 15% respondentów wskazało na klasę VII, natomiast 20% kwestionariuszy wypełnili uczniowie klasy VIII. W badaniu ankietowym brali udział także uczniowie szkół ponadpodstawowych, z których 12% uczęszczało do klasy I, a 30% do klasy II.



Wykres 14. Klasa. N=495

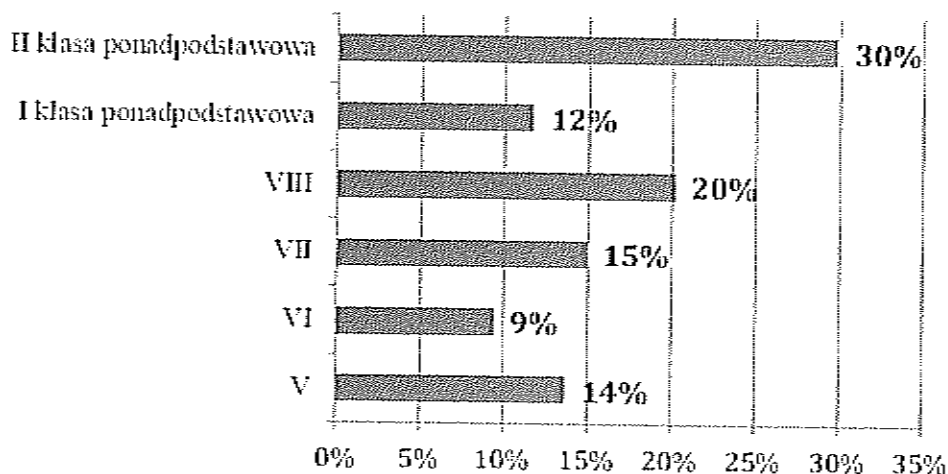

### PROBLEM PRZEMOCY

Wyniki badań ogólnopolskich dotyczące krzywdzenia dzieci są niepokojące: siedmiu na dziesięciu nastolatków w wieku 11-17 lat doświadczyło w swoim życiu przynajmniej jednej z siedmiu kategorii krzywdzenia, przemocy ze strony bliskich dorosłych doświadczyło 41%, a świadkami przemocy domowej było 15% badanych uczniów<sup>3</sup>. Doświadczenie przemocy w rodzinie niesie za sobą poważne konsekwencje zarówno w okresie dorastania jak i w dorosłym życiu. Mając na uwadze szeroko dostępną wiedzę o następstwach stosowania przemocy wobec dzieci, szczególnie niepokojące jest to, że część społeczeństwa nadal aprobuje stosowanie kar cielesnych w procesie wychowania. Z Raportu Rzecznika Praw Dziecka z 2017 roku wynika, że połowa Polaków uważa (52%), iż są sytuacje kiedy dziecko należy ukarać klapssem, a zdecydowani przeciwnicy takich zachowań stanowią jedynie co piątą społeczeństwa (21%)<sup>4</sup>. Liczne konsekwencje zarówno dla zdrowia fizycznego, jak i psychicznego niesie za sobą również przemoc rówieśnicza – najczęściej doświadczana przez dzieci i młodzież kategoria wiktymizacji. Skalę zjawiska przemocy rówieśniczej prezentuje „Ogólnopolska diagnoza skali i uwarunkowań krzywdzenia dzieci” zredagowana przez Fundację Dajemy Dzieciom Siłę w 2018 roku. Skala zjawiska jest bardzo duża: ponad połowa uczniów (57%) padła ofiarą przynajmniej jednej formy przemocy rówieśniczej, najczęściej przemocy fizycznej, w dalszej kolejności przemocy psychicznej, napaści zbiorowej ze strony rówieśników, znęcania się i przemocy na randce<sup>5</sup>. Konsekwencje doświadczania przemocy ze strony rówieśników mogą być tragiczne w skutkach. Do następstw tego należy nie tylko poczucie osamotnienia, czy też obniżenie samooceny, ale także depresja i myśli samobójcze. Biorąc pod uwagę powyższe informacje nie podlega wątpliwości, że diagnoza skali problemu przemocy wobec dzieci powinna być prowadzona systematycznie, aby wiedzieć, jak poważny jest to problem, czy wprowadzane rozwiązania profilaktyczne i pomocowe są skuteczne, i wreszcie aby zaplanować odpowiednie oraz skuteczne działania w zakresie przeciwdziałania przemocy.

<sup>3</sup> Ogólnopolska diagnoza skali i uwarunkowań krzywdzenia dzieci: raport z badań, Fundacja Dajemy Dzieciom Siłę, Warszawa 2018.

<sup>4</sup> Jarosz E., *Przemoc w wychowaniu – czas z tym skończyć!* Raport Rzecznika Praw Dziecka, Uniwersytet Śląski 2017.

<sup>5</sup> Jarosz E., *Przemoc w wychowaniu – czas z tym skończyć!*



Kolejna część raportu ma na celu oszacowanie skali problemu przemocy wśród uczniów z Miasta i Gminy Więcbork. Zbadaniu poddane zostały kwestie związane zarówno z przemocą domową, jak i rówieśniczą. Odpowiedzi respondentów na pierwsze pytanie pokazują, że kiedykolwiek w życiu przemocy doświadczył co trzeci uczeń, tj. 30%.

Wykres 15. Czy kiedykolwiek zdarzyło Ci się doświadczyć przemocy? N=495

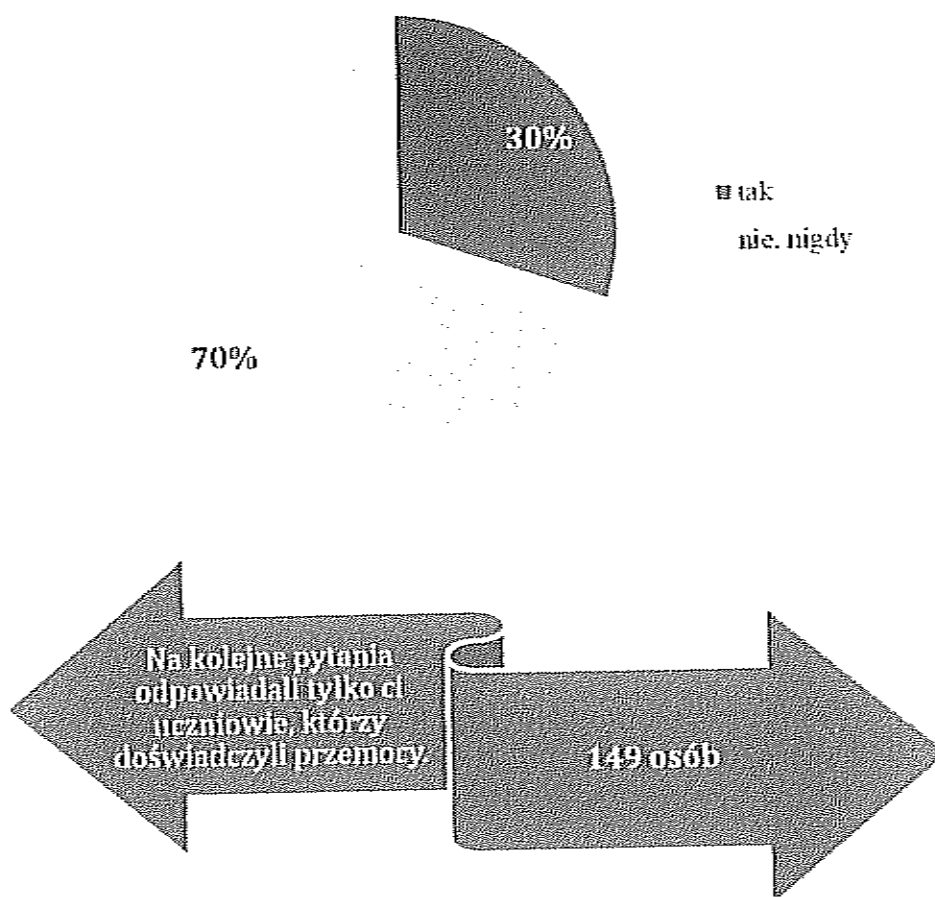

W celu pogłębionej analizy określono również, jakie osoby stosowały przemoc wobec uczniów. Na podstawie udzielonych odpowiedzi możemy stwierdzić, że ankietowani najczęściej doświadczali przemocy ze strony kolegów ze szkoły – na tę odpowiedź wskazało 69 osób, tj. 50%. 45 odpowiedzi padło na znajomych (33%), 35 osób wskazało na tatę (25%), a 25 respondentów na mamę (18%). 33 odpowiedzi padło na rodzeństwo (24%). Wśród innych odpowiedzi uczniowie wymienili także *krzywna, ojczyma, nieznajomego i księdza*.

Tabela 62. Kto stosował wobec Ciebie przemoc? N=149

ODPOWIEDŹ	%	LICZBA ODP.
KOLEDZY ZE SZKOŁY	50%	69
ZNAJOMI	33%	45
TATA	25%	35
RODZEŃSTWO	24%	33



INNE OSOBY	24%	33
MAMA	18%	25

\*Pytanie wielokrotnego wyboru, odpowiedzi nie sumują się do 100%

Poniższa tabela przedstawia odpowiedzi uczniów dotyczące rodzajów doznawanej przez nich przemocy. Przemocy psychicznej doświadczyło 113 badanych (85%), przemocy fizycznej 65 osób (49%). 19 uczniów doświadczyło przemocy seksualnej (14%), a 14 osób doznało zaniedbania (11%).

Tabela 7. Jakiego rodzaju przemocy doznałeś/aś? N=149

ODPOWIEDŹ	%	LICZBA ODP.
KTOŚ CIĘ PRZEZYWAŁ, GROZIŁ CI, UPOKARZAŁ, STRASZYŁ, WYŚMIEWAŁ ITP.	85%	113
KTOŚ CIĘ BIL, KOPAŁ, SZARPAŁ, DUSIŁ, POPYCHAŁ, SPOLICZKOWAŁ ITP.	49%	65
KTOŚ DOTYKAŁ CIĘ W MIEJSCA, W KTÓRE SOBIE TEGO NIE ŻYCZYLEŚ/AŚ, KTOŚ MÓWIŁ O TWOIM CIELE W SPOSÓB KTÓRY CIĘ ZAWSTYDZAŁ ITP.)	14%	19
NIE MIALEŚ/AŚ ZAPEWNIONEJ OPIEKI KIEDY BYLEŚ/AŚ CHORY/A, WSPARCIA I POMOCY OD RODZICÓW/OPIEKUNÓW KIEDY MIALEŚ/AŚ PROBLEMY, DOSTAWALEŚ/AŚ ZBYT MAŁO JEDZENIA DLATEGO PRZEZ DŁUŻSZY CZAS BYLEŚ/AŚ GŁODNY/A ITP.	11%	14

\*Pytanie wielokrotnego wyboru, odpowiedzi nie sumują się do 100%

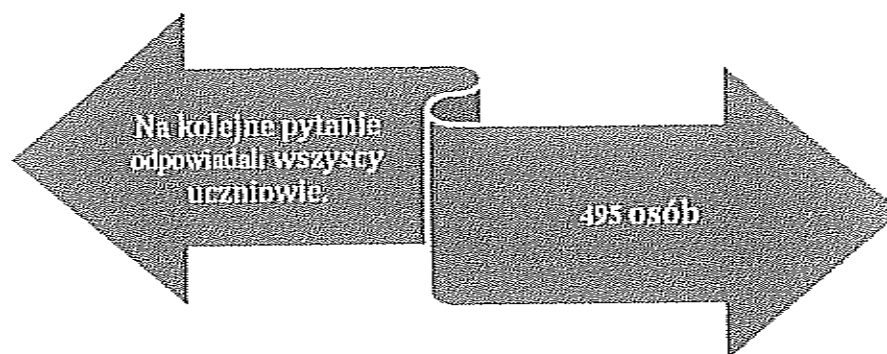

W następnym pytaniu uczniowie zostali poproszeni o określenie, czy kiedykolwiek w życiu doszło do sytuacji, w której to oni zastosowali przemoc wobec innych osób. Na pytanie to, twierdzącej odpowiedzi udzielił co trzeci ankietowany, tj. 29%.





Wykres 16. Czy kiedykolwiek doszło do sytuacji w której zastosowałeś/aś przemoc wobec drugiej osoby? N=495

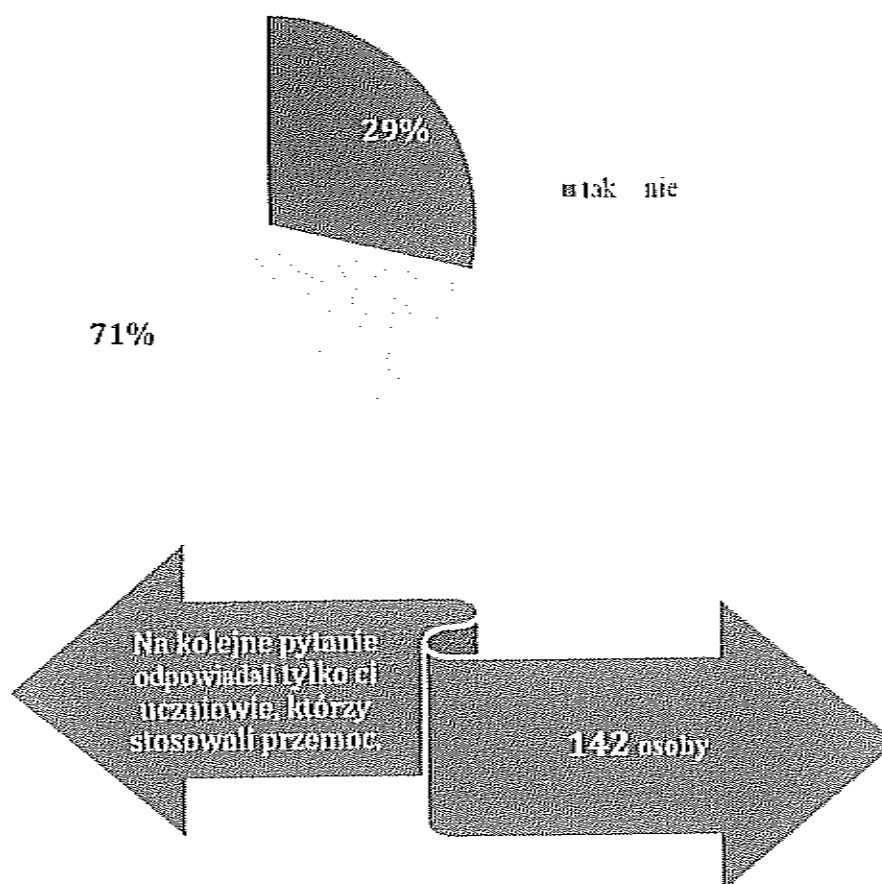

Badani uczniowie w dalszej kolejności zostali zapytani o rodzaj przemyca, jaką zastosowali. Możemy zauważyć, iż przemoc psychiczną zastosowało 91 uczniów (69%), przemoc fizyczną – 80 ankietowanych (61%), a przemoc seksualną – 8 osób (6%).

Tabela 8. Jakiego rodzaju przemoc zastosowałeś/aś? N=142

ODPOWIEDŹ	%	LICZBA ODP.
PRZEZYWALEŚ/AŚ KOGOŚ, GROZILEŚ/AŚ KOMUŚ, UPOKARZAŁEŚ/AŚ KOGOŚ, STRASZYLEŚ/AŚ, WYŚMIEWAŁEŚ/AŚ ITP.	69%	91
BILEŚ/AŚ KOGOŚ. KOPAŁEŚ/AŚ, SZARPAŁEŚ/AŚ, DUSILEŚ/AŚ, POPYCHAŁEŚ/AŚ, SPOLICZKOWAŁEŚ/AŚ ITP.	61%	80
DOTYKAŁEŚ/AŚ KOGOŚ W MIEJSCA, W KTÓRE SOBIE TA OSOBA TEGO NIE ŻYCZYŁ/A, MÓWILEŚ/AŚ O CZYMŚ CIELE W SPOSÓB KTÓRY JĄ ZAWSTYDZAŁ ITP.	6%	8

\*Pytanie wielokrotnego wyboru, odpowiedzi nie sumują się do 100%



Analizie poddane zostały również odpowiedzi uczniów na pytanie o to, wobec kogo zdarzyło im się stosować przemoc. Przeważająca część ankietowanych przyznała się do przemoc wobec rówieśników – wskazało na to 90 osób, tj. 66%. Odpowiedzi uczniów padały także na rodzeństwo (53 osoby, tj. 39%), rodziców (9 osób, tj. 7%) oraz inne osoby, gdzie respondenci wskazali, iż stosowali przemoc w wyniku samoobrony (30 osób, tj. 22%).

Tabela 9. Wobec kogo zdarzyło Ci się stosować przemoc? N=142

ODPOWIEDŹ	%	LICZBA ODP.
WOBEC RÓWIEŚNIKÓW	66%	90
WOBEC RODZEŃSTWA	39%	53
WOBEC INNYCH OSÓB	22%	30
WOBEC RODZICÓW	7%	9

\*Pytanie wielokrotnego wyboru, odpowiedzi nie sumują się do 100%

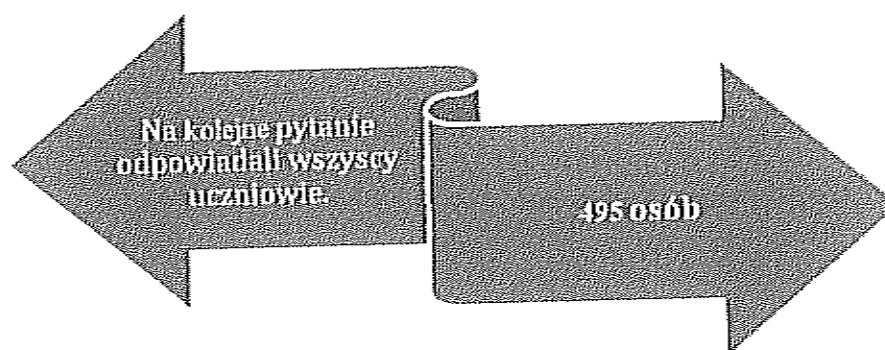

Obraz jaki wyłania się z badania to znaczny odsetek uczniów deklarujących występowanie w swojej szkole przemoc – przyznał to średnio co trzeci respondent (40%). Z udzielonych przez 20% uczniów odpowiedzi wynika, że zdarzenia takie w ich szkole mają miejsce rzadko, według 13% - czasami, a zdaniem 7% - często.

Wykres 17. Czy w Twojej szkole występuje problem przemoc między uczniami? N=495

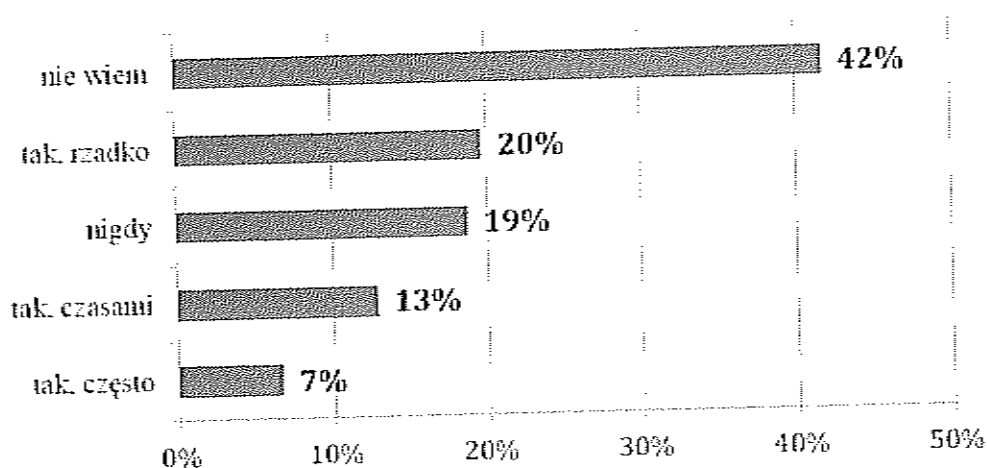

\*Pytanie wielokrotnego wyboru, odpowiedzi nie sumują się do 100%



Z uzyskanych w procesie badawczym odpowiedzi wynika, że 3% uczniów wskazało na stosowanie przemocy wobec nich samych, 2% na to, że członkowie rodziny stosują przemoc wobec siebie nawzajem, natomiast 1% uczniów wskazało, że w ich domu przemoc stosowana jest wobec dalszych członków rodziny (np. babci), a kolejny 1% wobec rodzeństwa. Jednocześnie możemy zauważyć, że aż 13% uczniów miało trudność w określeniu tego, czy w ich domu występuje przemoc.

**Wykres 18. Czy w Twoim domu członkowie rodziny stosują przemoc? N=495**

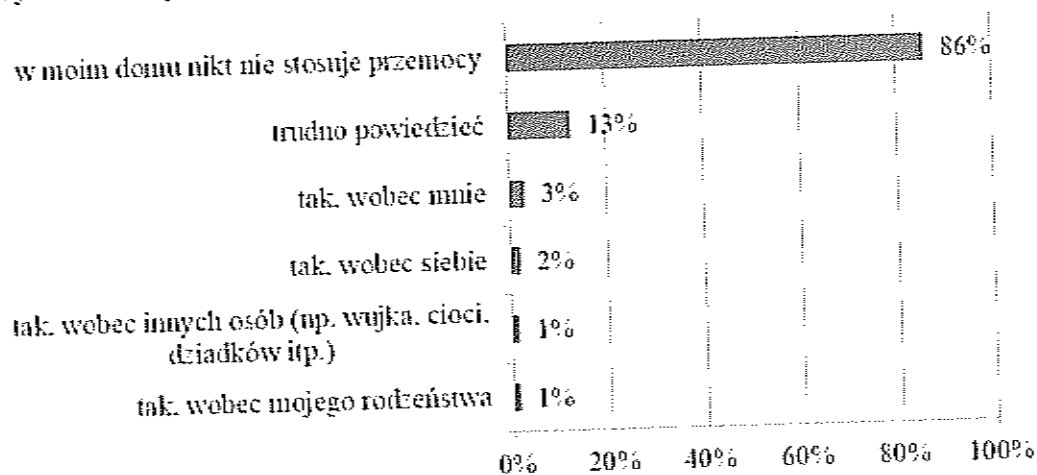

*\*Pytanie wielokrotnego wyboru, odpowiedzi nie sumują się do 100%*

Kolejne pytanie zadane uczniom odnosiło się do problemu cyberprzemocy i miało na celu zweryfikowanie, czy uczniowie mają wiedzę, czym to zjawisko jest. Uzyskany w procesie badawczym materiał pokazał, że część młodych mieszkańców Miasta i Gminy nie ma na ten temat świadomości. Na przewiska w stronę innych osób wskazało 45%, a na agresję elektroniczną - 48%. Najczęściej zaznaczaną odpowiedzią okazało się publikowanie obraźliwych treści na czyjś temat (62%), naśmiewanie się z kogoś w Internecie (59%) oraz naruszanie czyjejś prywatności w Internecie (54%). Co czwarty ankietowany wskazał na brak wiedzy w tym zakresie (25%).

**Wykres 19. Czym według Ciebie jest cyberprzemoc? N=495**

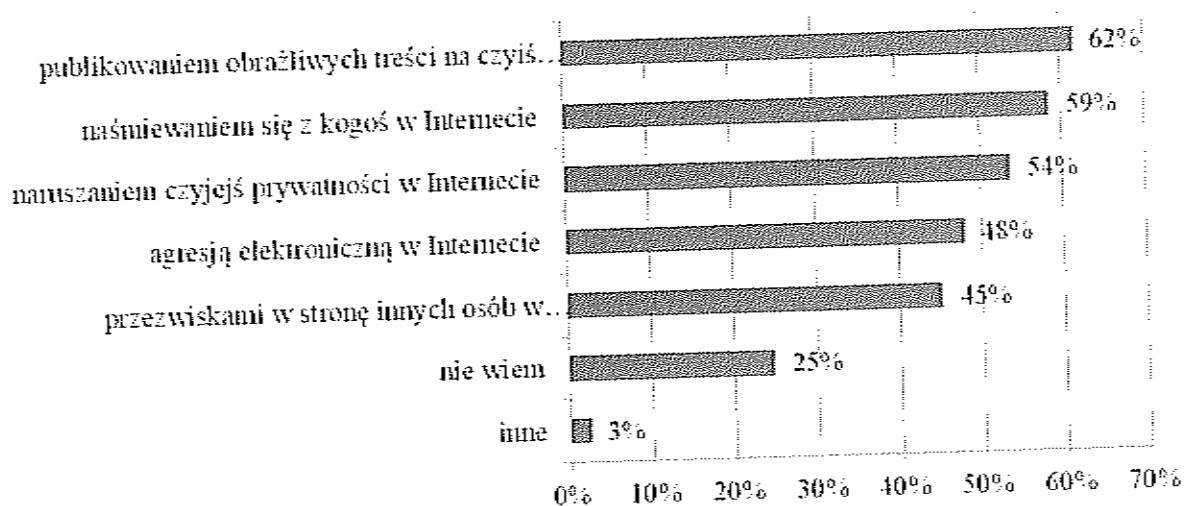

*\*Pytanie wielokrotnego wyboru, odpowiedzi nie sumują się do 100%*



Aby ocenić skalę zjawiska cyberprzemocy wśród dzieci i młodzieży uczęszczających do szkół na terenie Miasta i Gminy Więcbork, poprosiliśmy ankietowane osoby o udzielenie odpowiedzi na pytanie, czy zdarzyło im się doświadczyć, którejs z niżej wymienionych form cyberprzemocy. Z deklaracji uczniów wynika, że problemu tego doznało 38% badanych, w tym 27% wyzywania, 19% ośmieszania/poniżania, 14% podszywania się, 12% grożenia/straszenia, 9% rozsyłania ośmieszających materiałów graficznych, 8% szantażowania, a 4% wyludzenia pieniędzy. Wśród innych odpowiedzi jedna z respondentek wskazała na *próby wyludzenia nagich zdjęć*.

**Wykres 20. Czy doznałeś/aś kiedykolwiek, którejs z niżej wymienionych form cyberprzemocy (czyli przemocy w Internecie)? N=495**

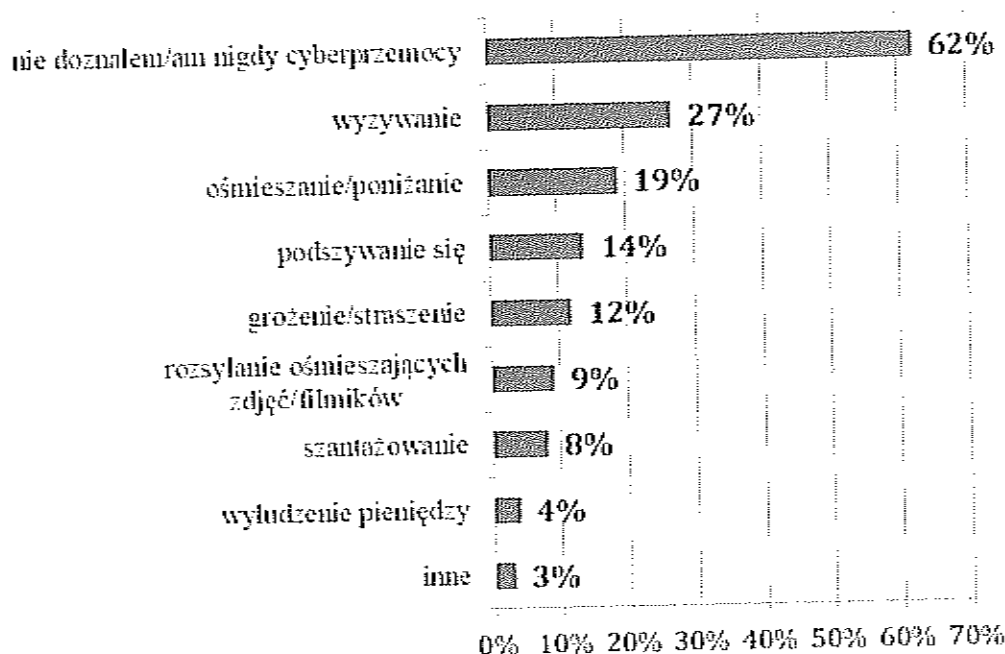

*\*Pytanie wielokrotnego wyboru, odpowiedzi nie sumują się do 100%*

### 3. PORÓWNANIE WYNIKÓW BADAŃ REALIZOWANYCH NA TERENIE MIASTA I GMINY WIĘCBORK DO WYNIKÓW BADAŃ WOJEWÓDZKICH I OGÓLNOPOLSKICH

Wyniki badań realizowanych w 2021 roku w Mieście i Gminie Więcbork, porównano z wynikami badań wojewódzkich i ogólnopolskich. Do analizy porównawczej wybrano te badania, które zostały przeprowadzone w oparciu o podobną metodologię i cel badań. W zamierzeniu niniejszego porównania było ukazanie różnic pomiędzy danymi ogólnopolskimi, regionalnymi, a danymi lokalnymi. W dalszej części diagnozy zaprezentowane zostały wyniki przeprowadzonej analizy.

**DOROSLI MIESZKANCY**





Kolejną kwestią, która została poddana porównaniu, był problem przemocy w rodzinie. Wyniki badań przeprowadzonych wśród rodziców i dorosłych mieszkańców Miasta i Gminy Więcbork dotyczące przemocy w rodzinie zostały porównane do:

- ❖ wyników badań z 2014 roku przedstawionych w raporcie „*Badania porównawcze oraz diagnoza skali występowania przemocy w rodzinie wśród osób dorosłych i dzieci, z podziałem na poszczególne formy przemocy wraz z opisem charakterystyki ofiar przemocy i sprawców*”<sup>6</sup>,
- ❖ danych przedstawionych w Raporcie Rzecznika Praw Dziecka 2017 „*Przemoc w wychowaniu - czas z tym skończyć!*”<sup>7</sup>.

Pierwsza część porównania dotyczy znajomości rodzin z problemem przemocy. Według badań ogólnopolskich przeprowadzonych w 2014 roku, 36,9% badanych знаło w swoim otoczeniu rodziny, w których dochodziło do różnych form przemocy wobec kobiet, 20,2% slyszalo o przemocy wobec mężczyzn, natomiast 47,1% badanych znało w swoim otoczeniu rodziny, w których dochodziło do przemocy wobec dzieci. Według badań przeprowadzonych w Mieście i Gminie Więcbork, odsetek osób znajdujących w swoim otoczeniu kogoś doświadczającego przemocy w swoim domu kształtował się na poziomie 17%. Jest to zatem mniejsza wartość w porównaniu do wartości prezentowanych w ogólnopolskim raporcie.

*Wiedzę na temat rodzin w swoim otoczeniu, w których występuje problem przemocy ma mniejszy odsetek dorosłych mieszkańców Miasta i Gminy Więcbork, niż ma to miejsce w całej Polsce.*

**Rysunek 3. Znajomość rodzin z problemem przemocy - porównanie wyników badań lokalnych do wyników badań ogólnopolskich**

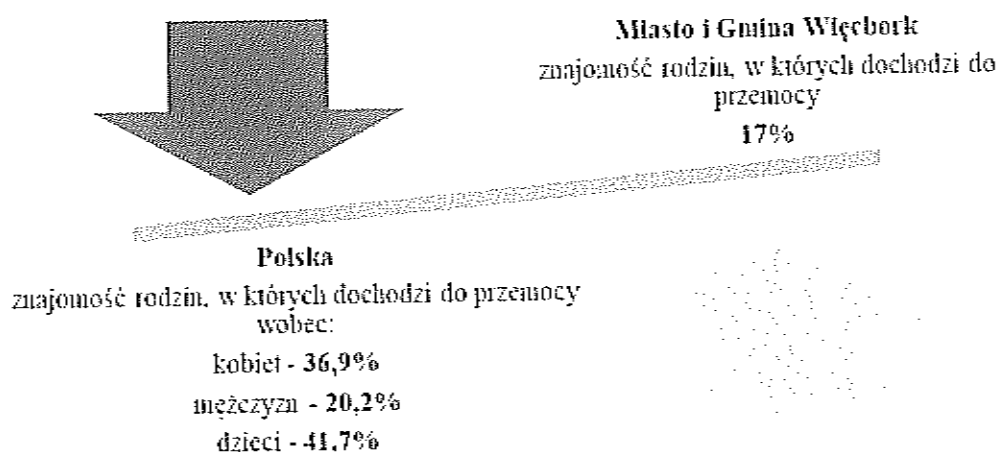

<sup>6</sup> Miedzik M., Godlewska-Szurkowska J., *Badania porównawcze oraz diagnoza skali występowania przemocy w rodzinie wśród osób dorosłych i dzieci, z podziałem na poszczególne formy przemocy wraz z opisem charakterystyki ofiar przemocy i sprawców*, Wyniki badań PSDB dla Ministerstwa Pracy i Polityki Społecznej, Warszawa 2014.

<sup>7</sup> Jarosz E., *Przemoc w wychowaniu – czas z tym skończyć!* Raport Rzecznika Praw Dziecka, Uniwersytet Śląski 2017.



Źródło: opracowanie własne na podstawie raportu: „Badania porównawcze oraz diagnoza skali występowania przemocy w rodzinie wśród osób dorosłych i dzieci, z podziałem na poszczególne formy przemocy wraz z opisem charakterystyki ofiar przemocy i sprawców” z 2014 roku oraz „Diagnoza profilaktyczna na terenie Miasta i Gminy Więcbork” z 2021 roku.

Dane dotyczące stosunku do kar fizycznych wobec dzieci, przedstawione zostały w Raporcie Rzecznika Praw Dziecka z 2017 roku „Przemoc w wychowaniu - czas z tym skończyć”.

„Dane pokazują, iż nadal połowa Polaków (52%) uważa, że są sytuacje kiedy dziecko należy ukarać klapssem. I jakkolwiek można dostrzec że osób deklarujących zdecydowaną akceptację nie jest wiele (6%), to jednocześnie zwraca uwagę fakt, że zdecydowani przeciwnicy takich zachowań stanowią jedynie jedną piątą społeczeństwa (21%)”<sup>3</sup>.

Mieszkańcy Miasta i Gminy Więcbork również zostali zapytani, czy stosowanie kar fizycznych w stosunku do dzieci jest dobrą metodą wychowawczą. Z wyników badań lokalnych wynika, iż pozytywny stosunek do takiej formy kary ma 3% badanych, negatywny - 86% badanych, natomiast brak wiedzy w tym zakresie zadeklarowało 10% respondentów.

*Nastawienie rodziców i dorosłych mieszkańców Miasta i Gminy Więcbork do stosowania kar fizycznych wobec dzieci wskazuje na pozytywną tendencję w porównaniu do wyników badań ogólnopolskich – większy odsetek mieszkańców negatywnie ocenia taką formę kary.*

Rysunek 41. Opinia na temat stosowania kar fizycznych w stosunku do dzieci - porównanie wyników badań lokalnych do wyników badań ogólnopolskich

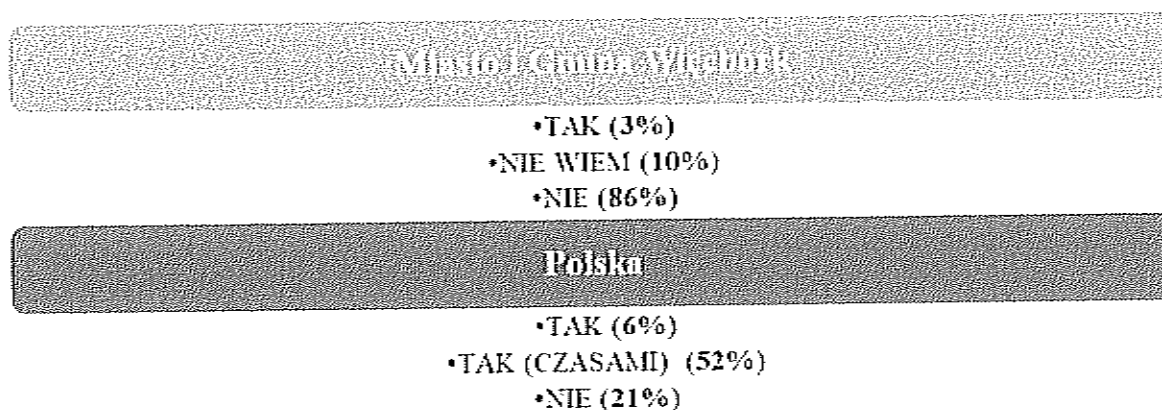

<sup>3</sup> Tamże.



Źródło: opracowanie własne na podstawie Raportu Rzecznika Praw Dziecka 2017 „Przemoc w wychowaniu – czas z tym skończyć” oraz „Diagnoza profilaktyczna na terenie Miasta i Gminy Więcbork” z 2021 roku.

Porównaniu do badań ogólnopolskich poddane zostały również dane dotyczące odsetka osób deklarujących doznanie przemocy. W Mieście i Gminie Więcbork do doświadczenia przemocy przyznało się 11% badanych, w tym zdecydowana większość z nich wskazała na przemoc psychiczną i fizyczną. Według danych ogólnopolskich z kolei, problem przemocy dotknął 24,7% badanych.

*Skala problemu przemocy jest na terenie Miasta i Gminy Więcbork znacznie mniejsza niż ma to miejsce w całej Polsce.*

**Rysunek 5. Doświadczenie problemu przemocy - porównanie wyników badań lokalnych do wyników badań ogólnopolskich**

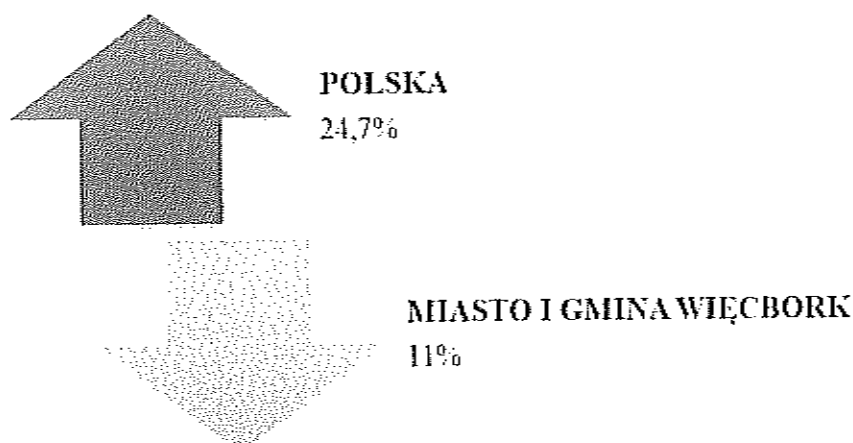

Źródło: opracowanie własne na podstawie raportu: „Badania porównawcze oraz diagnoza skali występowania przemocy w rodzinie wśród osób dorosłych i dzieci, z podziałem na poszczególne formy przemocy wraz z opisem charakterystyki ofiar przemocy i sprawców” z 2014 roku oraz „Diagnoza profilaktyczna na terenie Miasta i Gminy Więcbork” z 2021 roku.

#### **UCZNIOWIE**

Porównaniu poddane zostały kwestie związane z przemocą rówieśniczą, przemocą w rodzinie oraz cyberprzemocą. Do porównania wyników badania przeprowadzonego wśród uczniów na terenie Miasta i Gminy Więcbork dotyczącego przemocy w rodzinie oraz przemocy rówieśniczej wykorzystano wyniki badania realizowanego w 2012 roku i przedstawionego w „Ogólnopolskiej diagnozie problemu przemocy wobec dzieci” Fundacji Dzieci Niecyrje<sup>9</sup>. Jest to pierwsze polskie

<sup>9</sup> Włodarczyk J., Makarut K., *Ogólnopolska diagnoza problemu przemocy wobec dzieci*, Fundacja Dzieci Niecyrje, Warszawa 2013.



badanie wiktyimizacji dzieci i młodzieży przeprowadzone na reprezentatywnej próbie nastolatków w wieku od 11 do 17 lat.

Według przeprowadzonego w 2012 roku badania ogólnopolskiego, przemocy ze strony rówieśników kiedykolwiek w życiu doświadczyło 59% badanych. Jak wynika natomiast z badania przeprowadzonego wśród uczniów w Mieście i Gminie, przemocy ze strony kolegów/koleżanek ze szkoły, czy też znajomych rówieśników doświadczyło aż 88% (spośród badanych uczniów, którzy doświadczyli przemocy, tj. 149 osób). Jest to więc znacznie wyższa wartość w porównaniu do badań ogólnopolskich – różnica wynosi aż 29 pp.

*Odsetek uczniów, którzy doświadczyli przemocy rówieśniczej na terenie Miasta i Gminy Więcbork w porównaniu do odsetka uczniów w całej Polsce jest znacznie wyższy – różnica wynosi 29 pp.*

Rysunek 6. Skala przemocy rówieśniczej - porównanie wyników badań lokalnych do wyników badań ogólnopolskich



Źródło: opracowanie własne na podstawie raportu: „Ogólnopolska diagnoza problemu przemocy wobec dzieci” z 2013 roku oraz „Diagnoza profilaktyczna na terenie Miasta i Gminy Więcbork” z 2021 roku.

Rozpatrując kwestię przemocy ze strony dorosłych w skali ogólnopolskiej można zauważyć, że w całej Polsce przemocy z ich strony kiedykolwiek w życiu doświadczyło 34% uczniów. W przypadku badań prowadzonych na terenie Miasta i Gminy Więcbork doświadczenie przemocy ze strony osób dorosłych zadeklarowało 12% (spośród badanych uczniów, którzy doświadczyli przemocy, tj. 149 osób).

*Z analizowanych wyników badań wynika, iż problem przemocy ze strony osób dorosłych wobec dzieci i młodzieży na terenie Miasta i Gminy Więcbork przybiera większe rozmiary, niż według badań ogólnopolskich ma to miejsce w całym kraju.*





Rysunek 7. Doświadczenie przemocy ze strony dorosłych - porównanie wyników badań lokalnych do wyników badań ogólnopolskich

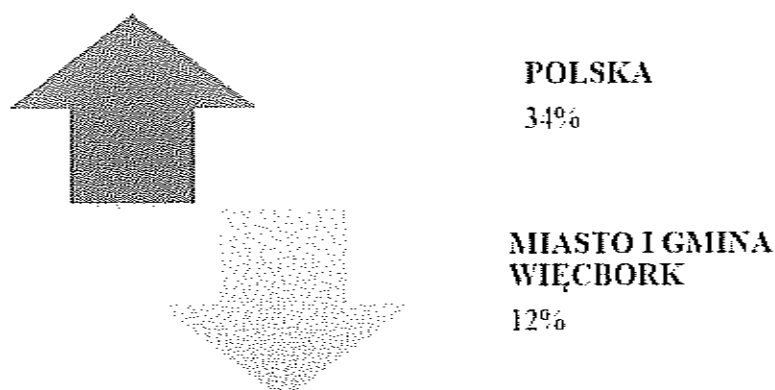

Źródło: opracowanie własne na podstawie raportu: „Ogólnopolska diagnoza problemu przemocy wobec dzieci” z 2013 roku oraz „Diagnoza profilaktyczna na terenie Miasta i Gminy Więcbork” z 2021 roku.

Porównaniu została poddana również skala cyberprzemocy wśród dzieci i młodzieży. Wyniki badań z tym związane przedstawione zostały w Raporcie Najwyższej Izby Kontroli z 2017 roku „Zapobieganie i przeciwdziałanie cyberprzemocy wśród dzieci i młodzieży”<sup>10</sup>. Z badań przedstawionych w tym raporcie wynika, iż z cyberprzemocą zetknęło się prawie 39,5% uczniów. Rozpatrując tę kwestię z perspektywy badań lokalnych można zauważyć, iż do doznania cyberprzemocy przynależało 38% uczniów.

*Można stwierdzić, iż problem cyberprzemocy wśród dzieci i młodzieży zamieszkujących Miasto i Gminę Więcbork jest nieco mniejszy, niż ma to miejsce w całej Polsce.*

Rysunek 8. Skala cyberprzemocy - porównanie wyników badań lokalnych do wyników badań ogólnopolskich

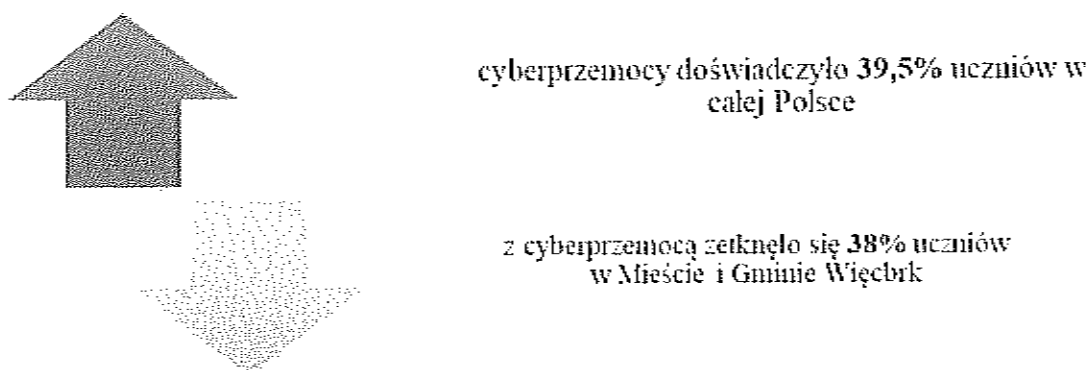

Źródło: opracowanie własne na podstawie raportu: „Ogólnopolska diagnoza problemu przemocy wobec dzieci” z 2013 roku oraz „Diagnoza profilaktyczna na terenie Miasta i Gminy Więcbork” z 2021 roku.

<sup>10</sup> Najwyższa Izba Kontroli, *Zapobieganie i przeciwdziałanie cyberprzemocy wśród dzieci i młodzieży*, Warszawa 2017.



#### 4. Zespół Interdyscyplinarny w Więcborku

W gminie Więcbork od czerwca 2011 roku funkcjonuje Zespół Interdyscyplinarny. W skład Zespołu wchodzi przedstawiciele:

1. Miejsko – Gminnego Ośrodka Pomocy Społecznej w Więcborku
2. Powiatowego Centrum Pomocy Rodzinie w Sępólnie Kr. z siedzibą w Więcborku
3. Biura Obsługi Oświaty Samorządowej w Więcborku
4. Szkół Podstawowych z terenu gminy Więcbork
5. Posterunku Policji w Więcborku
6. Gminnej Komisji Rozwiązywania Problemów Alkoholowych w Więcborku
7. Zespołu Kuratorskiego Służby Sądowej w Sądzie Rejonowym w Tucholi
8. Stowarzyszenia Aktywnych Społecznie w Więcborku
9. Ochrony zdrowia – NZOZ PROVITA Sp. z o.o. w Więcborku, Poradnia Leczenia Uzależnień oraz NOVUM – MED. Sp. z o.o. – Szpital Powiatowy w Więcborku.

Wypełnienie formularza "Niebieska Karta-A" przez policjanta, pracownika socjalnego, przedstawiciela gminnej komisji rozwiązywania problemów alkoholowych, ochrony zdrowia lub oświaty wszczyna procedurę. Powinno to nastąpić w obecności osoby, co do której istnieje podejrzenie, że jest dotknięta przemocą w rodzinie, a w sytuacji, gdy ten kontakt jest niemożliwy, bez udziału tej osoby. Formularz Niebieska Karta "B" otrzymuje osoba dotknięta przemocą w rodzinie, a w przypadku przemocy wobec dziecka rodzic, opiekun prawny lub faktyczny, osoba, która zgłosiła podejrzenie stosowania przemocy w rodzinie. Druk ten zawiera definicję przemocy, praw człowieka, informacje o miejscach gdzie można uzyskać pomoc. Formularz NK - B nie przekazuje się osobie podejrzanej o stosowanie przemocy w rodzinie. Przewodniczący Zespołu Interdyscyplinarnego przekazuje formularz "Niebieska Karta-A" członkom grupy roboczej. Na posiedzeniu w obecności osoby zainteresowanej dokonuje się analizy sytuacji rodzinnej oraz wypełnia formularz "Niebieska Karta- C". Spotkanie grupy z osobą doznającą przemocy jest bardzo istotne dla podejmowanych w ramach procedury działań i ich efektywności. Osoba pokrzywdzona bowiem ma miejsce i czas, aby określić, jakie są jej potrzeby, jakie ma pomysły na zmianę sytuacji w której się znalazła. Ponadto, na tym spotkaniu, formułuje się wspólnie z osobą doznającą przemocy indywidualny plan pomocy. Zatem osoba doznająca przemocy ma wpływ na to, co dzieje się w sprawie jej rodziny. Jeżeli osoba doznająca przemocy nie przyjdzie na spotkanie nie wstrzymuje to prac grupy roboczej. Formularz NK D członkowie grupy roboczej wypełniają w obecności osoby, wobec której istnieje podejrzenie, że stosuje przemoc w rodzinie. Ilość sporządzonych formularzy NK D w stosunku do założonych NK A, jest niewielka z uwagi na brak podstaw prawnych do zobowiązania osób podejrzanych o stosowanie przemocy w rodzinie do stawianictwa na spotkaniu grupy roboczej. Znacznie częściej to osoby doznające przemocy przychodzą na spotkania, podejmują współpracę z przedstawicielami instytucji.

Tabela 10 - Ilość Niebieskich Kart

Wyszczególnienie	2019	2020	2021
Niebieska Karta A	40	41	35
Niebieska Karta C	28	28	29
Niebieska Karta D	14	13	19

Źródło: opracowanie własne na podstawie danych z ZI w Więcborku

Przemoc wobec dzieci jest poważnym problemem w każdym współczesnym społeczeństwie. Jest ona dla małoletnich bardzo trudnym i bolesnym przeżyciem, zwłaszcza, że najczęściej doświadczają jej ze strony bliskich. Przemoc w rodzinie dotycząca dzieci jest szczególnie trudna do wykrycia z powodu



zachowywania tajemnicy przez osoby dorosłe, jak i również same dzieci. Bycie ofiarą przemocy w dzieciństwie jest zagrożeniem dla ogólnego rozwoju człowieka i stwarza wiele trudności w późniejszym życiu. Przemoc to zawsze wydarzenie traumatyczne, zniekształcające psychikę i negatywnie oddziałujące na proces kształtowania się osobowości dziecka. Dziecko jako zależne od dorosłych nie jest w stanie samo obronić się przed przemocą. Dlatego ważne jest by nie pozostawiać dziecka samego i reagować gdy dzieje się mu krzywda. Członkowie grup roboczych zaobserwowali, że z roku na rok zmniejsza się liczba NK- A założonych wobec dzieci, co jest niezwykle pozytywnym zjawiskiem.

**Tabela 11 - Ilość Niebieskich Kart założonych dla dzieci**

2019	2020	2021
7	6	2

Źródło: opracowanie własne na podstawie danych z ZI w Więcborku

Jednym z oddziaływań wobec sprawców przemocy są programy korekcyjno – edukacyjne, których celem jest powstrzymanie sprawców od stosowania przemocy. Program korekcyjno – edukacyjny jest jednym ze skutecznych sposobów oddziaływania na osoby stosujące przemoc w rodzinie, zawierającym określone elementy i strukturę działań oraz określonym w czasie, a po jego zakończeniu ocenianym pod względem skuteczności i efektywności poprzez monitoring zachowań osoby, która ukończyła program do 3 lat. Oddziaływania korekcyjno – edukacyjne dla osób stosujących przemoc w rodzinie kierowane są w szczególności dla osób stosujących przemoc w rodzinie:

- a) zobowiązanych przez sąd do udziału w zajęciach, wobec których sąd zawiesił warunkowo wykonanie kary i zobowiązał je do uczestnictwa w programie korekcyjno – edukacyjnym,
- b) osób zmotywowanych przez członków zespołów interdyscyplinarnych bez formalnego obowiązku udziału w programie.
- c) osób skazanych za czyny z użyciem przemocy w rodzinie, odbywający karę pozbawienia wolności w zakładach karnych,
- d) uczestników, którzy chcą wziąć udział w programie z własnej inicjatywy, na skutek obserwacji u siebie zmian zachowań i konsekwencji jakie w związku z tym pojawiły się w ich życiu.

**Tabela 12 – Programy korekcyjno – edukacyjne dla sprawców przemocy**

Wyszczególnienie	2019	2020	2021
Liczba sprawców przemocy, którzy przystąpili do programu	0	0	6
Liczba sprawców przemocy, którzy ukończyli program	0	0	2

Źródło: opracowanie własne na podstawie danych z PCPR w Więcborku

Analizując powyższe dane można zauważyć, że liczba sprawców przemocy biorących udział w programach korekcyjno – edukacyjnych jest znikoma. Na uwagę zasługuje fakt, że uzależnienie od alkoholu lub narkotyków, a także występowanie różnego typu zaburzeń psychicznych stanowią istotną przeszkodę w skierowaniu tych osób do udziału w programie. Bardzo często w rodzinach, w których została wszczęta procedura NK – A występuje problem alkoholowy.

**Tabela 13 - Ilość rodzin z problemem alkoholowym- nastąpiło wszczęcie procedury**

Wyszczególnienie	2019	2020	2021
Liczba rodzin – ogółem	27	28	30
Liczba rodzin z problemem alkoholowym	22	20	18

Źródło: opracowanie własne na podstawie danych z ZI w Więcborku



Uzależnienie od alkoholu nie zwalnia od odpowiedzialności za popełnione czyny. Należy karać sprawcę przemocy i leczyć jego chorobę. Członkowie grup roboczych wobec osób u których istnieje podejrzenie, że nadużywają alkoholu kierują wnioski do Gminnej Komisji Rozwiązywania Problemów Alkoholowych w Więcborku, o podjęcie stosownych działań.

**Tabela 14 - Ilość wniosków skierowanych na GKRPA**

Wyszczególnienie	2019	2020	2021
Ilość wniosków	34	30	23
Ilość wniosków wobec kobiet	9	9	5
Ilość wniosków wobec mężczyzn	25	21	18

Zródło: opracowanie własne na podstawie danych z ZI w Więcborku

Powyższe dane wskazują, że kobiety dużo rzadziej nadużywają alkohol. Prawdopodobnie dlatego, że to im przypisane są społecznie bardzo ważne role.

W sytuacjach, gdy rodzina dotknięta przemocą odmawia współpracy, jest bierna w procedurze członkowie grupy roboczej Zespołu Interdyscyplinarnego w Więcborku podejmują decyzję o kierowaniu wniosku: o wgląd w sytuację rodziny, o podjęcie leczenia psychiatrycznego bez zgody osoby zainteresowanej, o odseparowanie ofiary od sprawcy. W razie bezpośredniego zagrożenia życia lub zdrowia dziecka w związku z przemocą w rodzinie podejmowane są działania mające na celu zabezpieczenie dobra małoletnich. Umieszczenie dziecka poza środowiskiem rodzinnym jest traumatycznym przeżyciem dla pracowników służb biorących w tym udział. W celu ułatwienia działań opracowano dwie Procedury tj. Procedurę wykonywania określonych działań przez pracownika socjalnego po godzinach pracy Miejsko – Gminnego Ośrodka Pomocy Społecznej w Więcborku oraz Procedurę postępowania pracownika socjalnego przy wykonywaniu czynności odebrania dziecka z rodziny w razie bezpośredniego zagrożenia życia lub zdrowia w związku z wystąpieniem przemocy w rodzinie.

**Tabela 15 – Formy podjętych działań**

Wyszczególnienie	2019	2020	2021
Ilość wniosków skierowanych do sądu o wgląd w sytuację rodziny	1	6	1
Ilość zawiadomień o podejrzeniu popełnienia przestępstwa	0	1	1
Liczba odebranych dzieci na podstawie art. 12 a ustawy o przeciwdziałaniu przemocy w rodzinie	4	1	3
Liczba osób doświadczających przemocy skierowanych do ośrodka zapewniającego pobyt	0	3	5

Zródło: opracowanie własne na podstawie danych z ZI w Więcborku

**Tabela 16 - Instytucja wszczynająca procedurę NK**

Wyszczególnienie	2019	2020	2021
Policeja	19	20	24
Pomoc społeczna	6	8	7
Oświata	1	0	0
Ochrona zdrowia	0	0	0
GKRPA	1	1	0

Zródło: opracowanie własne na podstawie danych z ZI w Więcborku





Z uwagi na charakter wykonywanej pracy to funkcjonariusze policji najczęściej wszczynają procedurę Niebieskiej Karty. Z analizy powyższych danych wynika, że liczba wszczętych procedur Niebieskich Kart z roku na rok ma tendencję wzrostową.

Analizując posiadane dane można stwierdzić, że stosowaniu przemocy w rodzinie sprzyja nadużywanie alkoholu. Związek alkoholu z przemocą w rodzinie jest dość powszechnie znany. Sprawy przemocy nadużywający alkohol winę za przemoc zrzucają na alkohol. Najbliższe otoczenie jest przekonane o słuszności tego argumentu ponieważ porównanie zachowania tej samej osoby pod wpływem alkoholu oraz na trzeźwo wypada na niekorzyść tego pierwszego. W tym miejscu należy zaznaczyć, że nie wyłącza umyślności działanie lub zaniechanie pod wpływem środków odurzających zażytych dobrowolnie przez osobę będącą pod ich wpływem.

Grupy robocze powoływane są w celu rozwiązywania problemów związanych z występowaniem przemocy w rodzinie w indywidualnych przypadkach. W ich skład wchodzi osoby pracujące w bezpośrednim kontakcie z rodzinami (np. pracownik socjalny, dzielnicowy, pedagog). Głównym celem grupy roboczej jest zapewnienie bezpieczeństwa osobie doznającej przemocy. Istotne jest aby członkowie grupy roboczej nie oczekiwali szybkich efektów podejmowanych działań, ponieważ każda zmiana wymaga czasu. W przeciwnym razie rodzi się gniew i frustracja, a to z kolei wpływa na jakość kontaktów z klientem.

**Tabela 17 – Ilość powołanych grup roboczych oraz spotkań w ramach procedury NK**

<b>Wyszczególnienie</b>	<b>2019</b>	<b>2020</b>	<b>2021</b>
Ilość grup roboczych powołanych w danym roku	27	29	31
Ilość grup roboczych działających w danym roku	46	47	47
Liczba osób pracujących w grupach roboczych	27	24	23
Ilość spotkań w ramach grup roboczych	137	109	129

Zródło: opracowanie własne na podstawie danych z ZI w Więcborku

Zadaniem pracownika socjalnego, przedstawiciela gminnej komisji rozwiązywania problemów alkoholowych, ochrony zdrowia (której przedstawicielem jest m.in. lekarz, ratownik medyczny, pielęgniarka lub położna) i oświaty jest przede wszystkim poinformowanie osoby doznającej przemocy o formach i miejscach pomocy udzielonej osobom uwikłanym w przemoc, a także zapewnienie dostępu do pomocy medycznej, jeżeli wymaga tego stan zdrowia osoby dotkniętej przemocą. Dodatkowo przedstawiciel ochrony zdrowia winien poinformować osobę o możliwości uzyskania zaświadczenia o rodzajach i przyczynach uszkodzeń ciała w związku z użyciem przemocy w rodzinie. Członkowie grupy roboczej mają za zadanie zdiagnozowanie sytuacji i potrzeb osoby doznającej przemocy jak i również podejmowanie działań na rzecz osób stosujących przemoc. Pracownik socjalny ma dodatkowo zapewnić schronienie osobie doświadczającej przemocy jeżeli wymaga tego sytuacja. W ramach procedury funkcjonariusz policji: udziela niezbędnej pomocy osobie doznającej przemocy, w tym dostępu do pomocy medycznej, podejmuje czynności chroniące życie, zdrowie i mienie, rozmawia z osobą stosującą przemoc o odpowiedzialności karnej, zabezpiecza ślady i dowody przestępstwa oraz podejmuje działania mające na celu zapobiec dalszym zagrożeniom mogącym występować w tej rodzinie (m.in. poprzez wizyty).

Zadania członków grupy roboczej w ramach procedury "Niebieskiej Karty":



- a) udzielanie pomocy osobom doznającym przemocy,
- b) podejmowanie działań wobec osób stosujących przemoc (informowanie o konsekwencjach czynów, motywowanie do podjęcia terapii),
- c) opracowanie indywidualnego planu pomocy (który może ulegać zmianom wraz z rozwojem sytuacji).

Po wnikliwym przeanalizowaniu sprawy, udzieleniu pomocy Przewodniczący Zespołu Interdyscyplinarnego może zakończyć procedurę. Zakończenie to może odbyć się w dwóch przypadkach:

- ustania przemocy w rodzinie i uzasadnionego przypuszczenia o zaprzestaniu dalszego stosowania przemocy w rodzinie oraz po zrealizowaniu indywidualnego planu pomocy,
- rozstrzygnięcia o braku zasadności podejmowania działań.

Zakończenie procedury wymaga udokumentowania w formie protokołu podpisanego przez Przewodniczącego Zespołu Interdyscyplinarnego.

**Tabela 18 - Zakończenie procedury NK**

Powody zakończenia procedury NK	2019	2020	2021
ustania przemocy w rodzinie i uzasadnionego przypuszczenia o zaprzestaniu dalszego stosowania przemocy w rodzinie oraz po zrealizowaniu indywidualnego planu pomocy	15	10	12
rozstrzygnięcia o braku zasadności podejmowania działań	13	21	14

Zródło: opracowanie własne na podstawie danych z ZI w Więcborku

Rozpoznanie skali zjawiska przemocy na podstawie danych statystycznych Zespołu Interdyscyplinarnego w Więcborku, a tym samym danych instytucji działającym w ramach ZI nie daje pełnego zobrazowania skali tego zjawiska.

Często przemoc nie wychodzi poza próg domu. Trzeba również mieć na uwadze, że ofiarami przemocy w rodzinie są dzieci, które z reguły nie potrafią same poprosić o pomoc, a które rozwijając się w atmosferze przemocy nabywają negatywne wzorce zachowań i niejednokrotnie zostają sprawcami przemocy w rodzinie już jako rodzice.

Bardzo istotne jest podniesienie jakości usług świadczonych przez przedstawicieli instytucji realizujących zadania z zakresu przeciwdziałania przemocy w rodzinie poprzez udział w szkoleniach.

Członkowie Grup Roboczych oraz Zespołu Interdyscyplinarnego w ramach instytucji, z których się wywodzą biorą udział w szkoleniach, na których podnoszą swoje umiejętności z zakresu świadczenia wsparcia i pomocy na rzecz osób doświadczających przemocy w rodzinie, borykających się z problemem alkoholowym oraz nie posiadających wystarczających kompetencji opiekuńczo – wychowawczych. Nie bez znaczenia są tu spotkania członków Grup Roboczych i Zespołu Interdyscyplinarnego, na których uczestnicy wymieniają się wiedzą i doświadczeniem. Dla członków Zespołu Interdyscyplinarnego i Grup Roboczych w 2021 roku zostało zorganizowane 6 godzinne szkolenie „Bici biją? Czy możliwe jest przerwanie międzypokoleniowego przekazywania zachowań przemocowych?” – wzięły w nim udział 23 osoby. Szkolenie zostało przeprowadzone w ramach realizowanego zadania RAZEM MOŻEMY WIĘCEJ- Program Osłonowy „Wspieranie JST w Tworzeniu Systemu Przeciwdziałania Przemocy w Rodzinie”. 25 członków grup roboczych i ZI

1000

1000

1000

wzięło udział w szkoleniu „Tablet, Internet, telefon... czy uzależnienia behawioralne naprawdę są mniej poważne i łatwiejsze do leczenia niż uzależnienia od alkoholu, czy narkotyków?”

6 członków grup roboczych wzięło udział w szkoleniu „Kontakt i praca z osobą stosującą przemoc w obszarze interwencji i pomocy psychologicznej – oddziaływania, motywowanie, formy pomocy adresowane do sprawców przemocy w bliskich związkach”.

## 5. Miejsko – Gminny Ośrodek Pomocy Społecznej w Więcborku

Miejsko – Gminny Ośrodek Pomocy Społecznej w Więcborku jest jednostką organizacyjną gminy, realizującą zadania pomocy społecznej na szczeblu gminy, finansowaną w formie jednostki budżetowej. Pomoc społeczna jest instytucją polityki społecznej państwa, mającą na celu umożliwienie osobom i rodzinom przezwyciężenie trudnych sytuacji życiowych, których nie są one w stanie pokonać, wykorzystując własne uprawnienia, zasoby i możliwości.

Prawo do wsparcia udzielanego przez MGOPS mają osoby i rodziny, które spełniają określone warunki przedstawione w aktach prawnych.

Poniżej przedstawiono powody (przyczyny) trudnej sytuacji życiowej, które determinują osoby i rodziny do korzystania ze świadczeń pomocy społecznej (na podstawie ustawy o pomocy społecznej). Powody przyznawania świadczeń mogą współwystępować ze sobą, wobec tego nie sumują się.

**Tabela 19 - Powody przyznania pomocy w ramach ustawy o pomocy społecznej**

Powody trudnej sytuacji życiowej	2019	2020	2021
Liczba rodzin - ogółem	419	374	324
Ubóstwo	198	167	149
Bezdomność	5	3	7
Potrzeba ochrony macierzyństwa	15	7	7
Bezrobocie	170	154	135
Niepelnosprawność	234	196	178
Długotrwała lub ciężka choroba	331	301	269
Bezradność w sprawach opiekuńczo - wychowawczych	58	61	62
<b>Przemoc w rodzinie</b>	<b>19</b>	<b>14</b>	<b>7</b>
<b>Alkoholizm</b>	<b>60</b>	<b>62</b>	<b>58</b>
Narkomania	1	1	3
Trudności w przystosowaniu do życia po opuszczeniu Zakładu Karnego	2	5	9
Zdarzenie Losowe	0	1	0
Sytuacja kryzysowa	2	58*	29*

Źródło: opracowanie własne na podstawie sprawozdań MPiPS- 03

\*liczba zawiera rodziny, które skorzystały ze świadczeń z uwagi na szczególną sytuację związaną z rozprzestrzenianiem się wirusa COVID-19

Dominującymi czynnikami przyznawania świadczeń z pomocy społecznej są długotrwała lub ciężka choroba, niepełnosprawność, bezrobocie. Zwrócić należy uwagę na liczbę rodzin korzystających z pomocy społecznej w których występuje przemoc. Przemoc bardzo często ma swoje źródło w uzależnieniach. Jej ofiarami są głównie kobiety, dzieci oraz osoby starsze, niepełnosprawne.

Pracownicy socjalni na co dzień pracują z rodzinami borykającymi się z różnorodnymi problemami, w tym również z rodzinami dotkniętymi problemem przemocy. To od ich profesjonalizmu i zaangażowania w pracę zależy prawidłowe zdiagnozowanie problemu.



Rola pracownika socjalnego w procedurze Niebieskiej Karty<sup>11</sup>:

- udzielanie kompleksowej informacji o możliwościach uzyskania pomocy, w szczególności psychologicznej, prawnej, socjalnej i pedagogicznej oraz wsparcia, w tym o instytucjach i podmiotach świadczących specjalistyczną pomoc na rzecz osób dotkniętych przemocą w rodzinie;
- udzielenie kompleksowej informacji dotyczącej form pomocy dzieciom doznającym przemocy w rodzinie oraz o instytucjach i podmiotach świadczących tę pomoc;
- udzielanie kompleksowej informacji o możliwościach podjęcia dalszych działań mających na celu poprawę sytuacji osoby, co do której istnieje podejrzenie, że jest dotknięta przemocą w rodzinie;
- zorganizowanie niezwłocznie dostępu do pomocy medycznej, jeżeli wymaga tego stan zdrowia osoby, co do której istnieje podejrzenie, że jest dotknięta przemocą w rodzinie;
- w zależności od potrzeb, zapewnienie osobie, co do której istnieje podejrzenie, że jest dotknięta przemocą w rodzinie, schronienia w całodobowej placówce świadczącej pomoc, w tym w szczególności w specjalistycznym ośrodku wsparcia dla ofiar przemocy w rodzinie;
- prowadzenie rozmowy z osobami, wobec których istnieje podejrzenie, że stosują przemoc w rodzinie, na temat konsekwencji stosowania przemocy w rodzinie oraz udzielenie tym osobom informacji o możliwościach podjęcia leczenia lub terapii i udziału w programach oddziaływań korekcyjno – edukacyjnych dla osób stosujących przemoc w rodzinie.

Pracownicy socjalni na rzecz rodzin dotkniętych problemem przemocy w rodzinie świadczą szeroko rozumianą pracę socjalną, która ma na celu poprawę funkcjonowania osób w środowisku społecznym jak i również ma zapobiegać pogorszeniu się ich sytuacji. Celem pracy socjalnej jest umożliwienie, wspieranie lub wywoływanie zmiany sposobu funkcjonowania rodziny. Należy zawsze mieć na uwadze godność osób i prawo do samostanowienia.

W strukturach Miejsko – Gminnego Ośrodka Pomocy Społecznej w Więcborku funkcjonuje Świetlica Środowiskowa „Uśniech” w Więcborku. Przeznaczona jest dla dzieci i młodzieży w wieku od 6 do 16 roku życia. Podstawowym celem działania Świetlicy Środowiskowej jest stworzenie dzieciom bezpiecznego miejsca i możliwości spędzania czasu wolnego od ryzykownych zachowań, a także doraźna pomoc w rozwiązywaniu podstawowych trudności funkcjonowania społecznego, szkolnego, osobistego i emocjonalnego. Świetlica jest placówką wsparcia dziennego, postępowanie z wychowankami ma charakter wieloaspektowych działań opiekuńczo – wychowawczych.

Tabela 20 - Liczba dzieci uczęszczających do Świetlicy Środowiskowej w Więcborku, z uwzględnieniem dzieci z rodzin alkoholowych.

Łączna liczba dzieci i młodzieży biorących udział w zajęciach		Łączna liczba dzieci i młodzieży biorących udział w zajęciach		Łączna liczba dzieci i młodzieży biorących udział w zajęciach	
2019		2020		2021	
ogółem	w tym dzieci z rodzin alkoholowych	ogółem	w tym dzieci z rodzin alkoholowych	ogółem	w tym dzieci z rodzin alkoholowych

<sup>11</sup> Procedura „Niebieskie Karty” w praktyce; Lucyna Alagierska str. 55-56





190*	97	90*	35	89*	29
------	----	-----	----	-----	----

Źródło: opracowanie własne na podstawie danych Świetlicy Środowiskowej w Więcborku

\*każde dziecko liczone raz bez względu na liczbę dni pobytu

## 6. Punkt Interwencji Kryzysowej w Więcborku

Interwencja kryzysowa stanowi zespół interdyscyplinarnych działań podejmowanych na rzecz osób i rodzin będących w stanie kryzysu. Celem interwencji kryzysowej jest przywrócenie równowagi psychicznej i umiejętności samodzielnego radzenia sobie, a dzięki temu zapobieganie przejściu reakcji kryzysowej w stan chronicznej niewydolności psychospołecznej.

Działania w ramach interwencji kryzysowej polegają w szczególności na:

- pomocy w znalezieniu schronienia,
- ochronie ofiar przemocy w rodzinie przed osobą stosującą przemoc,
- rozpoznaniu sytuacji ofiar przemocy w rodzinie i opracowaniu planu pomocy przy współdziałaniu z innymi instytucjami,
- wspieraniu w przewycięzaniu sytuacji kryzysowej,
- udzielaniu poradnictwa psychologicznego, socjalnego, pedagogicznego i prawnego,
- udzielaniu konsultacji wychowawczych,
- prowadzeniu terapii indywidualnej ukierunkowanej na wsparcie ofiary przemocy w rodzinie oraz nabycie umiejętności ochrony przed osobą stosującą przemoc w rodzinie,
- przeprowadzeniu diagnozy sytuacji dzieci i udzielenie im wsparcia, pomocy psychologicznej oraz specjalistycznej pomocy terapeutycznej,
- prowadzeniu działań mających na celu wzmocnienie.

Specjaliści zatrudnieni w Punkcie Interwencji Kryzysowej tj. psycholog, specjalista psychoterapii uzależnień, świadczyli wsparcie na rzecz osób i rodzin będących z różnorodnych przyczyn w stanie kryzysu. Osoby korzystające ze wsparcia mogą liczyć na całkowitą anonimowość. Zwiększenia liczby osób korzystających ze wsparcia specjalistów w 2021 roku możemy upatrywać w pandemii COVID-19, która oprócz problemów fizycznych odcisnęła także swoje piętno na zdrowiu psychicznym społeczeństwa, powodując wiele problemów emocjonalnych.

Tabela 21 – Liczba osób korzystających ze wsparcia w PIK-u

2019	2020	2021
55	52	76

Źródło: opracowanie własne na podstawie danych z PIK



## 7. Posterunek Policji w Więcborku

Na terenie gminy Więcbork za stan bezpieczeństwa publicznego odpowiedzialna jest Komenda Powiatowa Policji w Sępólnie Krajeńskim oraz Posterunek Policji w Więcborku. Bezpieczeństwo publiczne jest ważnym elementem oceny skali rozwiązywania różnych problemów. Wysoki poziom przestępczości odciska dotkliwie piętno na funkcjonowaniu każdej lokalnej społeczności, w której ma miejsce. Intensywność oraz częstotliwość, z jaką występują zdarzenia przestępcze, mogą mieć wpływ na formowanie się postaw i zachowań ludzi tworzących społeczność miast i gmin. Dlatego tak istotne jest przeprowadzenie adekwatnych działań prewencyjnych oraz operacyjnych i porządkowych, zmierzających w kierunku zapewnienia bezpieczeństwa i porządku publicznego.

Policjanci w toku wykonywania swoich obowiązków służbowych zobowiązani są do respektowania godności ludzkiej oraz przestrzegania i ochrony praw człowieka. Mogą oni stosować jedynie środki przymusu bezpośredniego odpowiadające potrzebom wynikającym z określonej sytuacji.

**Tabela 22 – Liczba interwencji podejmowanych przez Policję**

	2019	2020	2021
Liczba wszystkich interwencji	1.310	1.721	1.281
Interwencje „domowe”	202	253	150
% interwencji domowych w stosunku do wszystkich interwencji	15,42%	14,70%	11,71%
Liczba osób zatrzymanych do wytrzeźwienia	40	44	42

Źródło: opracowanie własne na podstawie danych uzyskanych z Posterunku Policji w Więcborku

Analizując powyższe dane można zauważyć, że z roku na rok maleje wartość procentowa interwencji „domowych” w stosunku do wszystkich interwencji, natomiast wzrasta liczba osób zatrzymanych do wytrzeźwienia.

**Tabela 23 – Liczba przestępstw na terenie gminy Więcbork**

	2019	2020	2021
Liczba wszystkich przestępstw	219	178	212
Liczba przestępstw związanych z przemocą w rodzinie	8	9	15

Źródło: opracowanie własne na podstawie danych uzyskanych z Posterunku Policji w Więcborku

Liczba przestępstw związanych z przemocą w rodzinie w stosunku do liczby wszystkich przestępstw stanowi niewielki odsetek. Bardzo często podyktowane jest to tym, że osoby doznające przemocy nie decydują się na składanie zeznań, a niejednokrotnie wycofują się z nich.

Roła policjanta w procedurze Niebieskiej Karty<sup>12</sup>:

- udziela osobie, co do której istnieje podejrzenie, że jest dotknięta przemocą w rodzinie, niezbędnej pomocy, w tym udziela pierwszej pomocy;
- organizuje niezwłocznie dostęp do pomocy medycznej, jeżeli wymaga tego stan zdrowia osoby, co do której istnieje podejrzenie, że jest dotknięta przemocą w rodzinie;
- podejmuje w razie potrzeby inne niezbędne czynności zapewniające ochronę życia, zdrowia i mienia osób, co do których istnieje podejrzenie, że są dotknięte przemocą w rodzinie, włącznie z

<sup>12</sup> Procedura „Niebieskie Karty: w praktyce; Lucyna Alagierska str. 76-77



zastosowaniem na podstawie odrębnych przepisów w stosunku do osoby, wobec której istnieje podejrzenie, że stosuje przemoc w rodzinie, środków przymusu bezpośredniego i zatrzymania;

- przeprowadza, o ile jest to możliwe, z osobą, wobec której istnieje podejrzenie, że stosuje przemoc w rodzinie, rozmowę w szczególności o odpowiedzialności karnej za znęcanie się fizyczne lub psychiczne nad osobą najbliższą lub inną osobą pozostającą w stałym lub przemijającym stosunku zależności od osoby, wobec której istnieje podejrzenie, że stosuje przemoc w rodzinie albo nad małoletnim lub osobą nieporadną ze względu na jej stan psychiczny lub fizyczny oraz wzywa osobę wobec której istnieje podejrzenie, że stosuje przemoc w rodzinie do zachowania zgodnego z prawem i zasadami współżycia społecznego;

- przeprowadza na miejscu zdarzenia w przypadkach niecierpiących zwłoki, czynności procesowe w niezbędnym zakresie, w granicach koniecznych do zabezpieczenia śladów i dowodów przestępstwa;

- podejmuje działania mające na celu zapobieganie zagrożeniom mogącym występować w rodzinie, w szczególności składa systematyczne wizyty sprawdzające stan bezpieczeństwa osoby, co do której istnieje podejrzenie, że jest dotknięta przemocą w rodzinie, w zależności od potrzeb określonych przez zespół interdyscyplinarny lub grupę roboczą.

## 8. Poradnia Leczenia Uzależnień w Więcborku

Z uwagi na fakt, że przemoc w rodzinie bardzo często towarzyszy nadużywanie alkoholu bądź innych środków odurzających Poradnia Leczenia Uzależnień w Więcborku odgrywa bardzo istotną rolę w podejmowanych działaniach mających na celu zatrzymanie przemoc w rodzinach.. Ze wsparcia Poradni korzystają osoby uzależnione, jak i również współuzależnione. Podczas terapii uzależnień alkoholik, narkoman zdobywa wiedzę na temat uzależnienia, jego objawów, przebiegu, konsekwencji i wpływu na wszystkie sfery życia. Terapia uzależnień ma również na celu wzmocnienie motywacji do trzeźwienia i przyjęcia odpowiedzialności za swoje życie i zdrowie. Natomiast terapia osoby współuzależnionej pomaga w uświadomieniu jej, że dotychczasowe sposoby radzenia sobie z problemem uzależnienia (partnera, współmałżonka, rodzica, dziecka) były nieskuteczne i hamowały jej rozwój osobisty, a także godziły w jej godność. Oddziaływanie terapeutyczne pomaga osobie współuzależnionej odkryć na nowo swoje osobiste potrzeby i wskazuje w jaki sposób powinno się je realizować. Pacjenci Poradni uczestniczą w terapii indywidualnej, terapii grupowej, a w sytuacjach tego wymagających w konsultacjach i leczeniu psychiatrycznym

Tabela 24 – Działania podejmowane na rzecz osób doświadczających przemoc oraz osób stosujących przemoc

Lata	Osoby doświadczające przemoc	Osoby stosujące przemoc
2019	Warsztat przełamывania stereotypów	Trening umiejętności interpersonalnych
2020	Warsztat wzmocnienia poczucia własnej wartości	X
2021	Warsztat Ja- kobieta	Trening pracy nad złością

Źródło: opracowanie własne na podstawie danych uzyskanych z Poradni Leczenia Uzależnień w Więcborku



## 9. Placówki oświatowe

Rola przedstawiciela oświaty w prowadzonej procedurze NK – A jest bardzo ważna z uwagi na fakt, że wychowawca, nauczyciel ma bliski kontakt z dzieckiem pochodzącym z rodziny, w której wystąpiła przemoc. W przypadku zgłoszenia przemocy w rodzinie lub podejrzenia, że ona występuje w danej rodzinie ma obowiązek sporządzenia NK – A.

Burmistrz Więcborka jest organem prowadzącym dla siedmiu szkół podstawowych, każda z tych placówek ma opracowane Procedury interwencyjne w sytuacji zaistnienia przemocy.

**Tabela 25 – Działania podejmowane na terenie placówek oświatowych**

Wyszczególnienie	2019	2020	2021
<b>Szkola Podstawowa Nr 1 w Więcborku</b>			
Liczba działań podjętych w ramach Procedury interwencyjnej w sytuacji zaistnienia przemocy	0	0	0
Liczba wniosków skierowanych do sądu o wgląd w sytuację rodziny	1	0	1
Liczba interwencji Policji na terenie szkoły	0	0	0
Bójki			
Alkohol			
narkotyki			
Inne (jakie?)			
<b>Szkola Podstawowa Nr 2 w Więcborku</b>			
Liczba działań podjętych w ramach Procedury interwencyjnej w sytuacji zaistnienia przemocy	15	8	2
Liczba wniosków skierowanych do sądu o wgląd w sytuację rodziny	0	1	0
Liczba interwencji Policji na terenie szkoły	2	0	0
Bójki			
Alkohol	1		
narkotyki			
Inne (jakie?)- rozpowszechnianie wizerunku ucznia	1		
<b>Szkola Podstawowa w Zakrzewku</b>			
Liczba działań podjętych w ramach Procedury interwencyjnej w sytuacji zaistnienia przemocy	0	0	0
Liczba wniosków skierowanych do sądu o wgląd w sytuację rodziny	0	1	0
Liczba interwencji Policji na terenie szkoły	0	0	0
Bójki			
Alkohol			
narkotyki			
Inne (jakie?)			





<b>Szkoła Podstawowa w Sypniewie</b>			
Liczba działań podjętych w ramach Procedury interwencyjnej w sytuacji zaistnienia przemocy	0	0	0
Liczba wniosków skierowanych do sądu o wgląd w sytuację rodziny	0	0	0
Liczba interwencji Policji na terenie szkoły	0	0	0
Bójki			
Alkohol			
narkotyki			
Inne (jakie?)			
<b>Szkoła Podstawowa w Runowie Kr.</b>			
Liczba działań podjętych w ramach Procedury interwencyjnej w sytuacji zaistnienia przemocy	0	0	0
Liczba wniosków skierowanych do sądu o wgląd w sytuację rodziny	0	0	2
Liczba interwencji Policji na terenie szkoły	0	0	0
Bójki			
Alkohol			
narkotyki			
Inne (jakie?)			
<b>Szkoła Podstawowa w Peperzynie</b>			
Liczba działań podjętych w ramach Procedury interwencyjnej w sytuacji zaistnienia przemocy	0	0	0
Liczba wniosków skierowanych do sądu o wgląd w sytuację rodziny	0	0	0
Liczba interwencji Policji na terenie szkoły	0	0	0
Bójki			
Alkohol			
narkotyki			
Inne (jakie?)			
<b>Szkoła Podstawowa z Oddziałami Integracyjnymi w Jastrzębeu</b>			
Liczba działań podjętych w ramach Procedury interwencyjnej w sytuacji zaistnienia przemocy	0	0	0
Liczba wniosków skierowanych do sądu o wgląd w sytuację rodziny	0	1	0
Liczba interwencji Policji na terenie szkoły	0	0	0
Bójki			
Alkohol			
narkotyki			
Inne (jakie?)			

Źródło: opracowanie własne na podstawie danych uzyskanych z placówek oświatowych



Działania placówek oświatowych zostały ograniczone z powodu pandemii wywołanej wirusem COVID 19. W ostatnich latach nauka miała formę mieszaną, z której nastąpiło przejście w tryb nauki zdalnej. Zdalna edukacja, kwarantanna, wprowadzony zakaz poruszania się dla dzieci wpłynęły na ograniczenie ochrony dzieci przed przemocą i złym traktowaniem. Pomoc szkół uległa ograniczeniom, co przedstawiają powyższe dane. Odizolowanie od grupy rówieśniczej, bardzo silny stres wywołany pandemią może prowadzić u młodych ludzi do pojawienia się lub nasilenia szeregu chorób psychicznych, jak depresja, do zaburzeń zachowania jak samobójstwa i samookaleczenia, zaburzenia snu, jedzenia lub przemoc wobec innych. Dlatego tak ważne jest aby nauczyciele, pedagodzy nie unikali rozmów o strachu, ale prowadzili je w kontekście sprawczości – strach w naszym życiu jest ważny, podpowiada nam różne rzeczy, ale nie może przejąć nad nami kontroli. Należy dać dzieciom i młodzieży przestrzeń na wyrażanie niepokoju, zadawanie trudnych pytań, otwarcie rozmawiać o uczuciach, zachęcać do uprawiania sportu, zabawy na świeżym powietrzu i zdrowego odżywiania.

Przedstawiciel oświaty w ramach procedury NK – A:

- udziela kompleksowej informacji o możliwościach uzyskania pomocy, w szczególności psychologicznej, prawnej, socjalnej i pedagogicznej oraz wsparcia, w tym o instytucjach i podmiotach świadczących specjalistyczną pomoc na rzecz osób dotkniętych przemocą w rodzinie;
- udziela kompleksowej informacji o możliwościach podjęcia dalszych działań mających na celu poprawę sytuacji osoby, co do której istnieje podejrzenie, że jest dotknięta przemocą w rodzinie;
- organizuje niezwłocznie dostęp do pomocy medycznej, jeżeli wymaga tego stan zdrowia osoby, co do której istnieje podejrzenie, że jest dotknięta przemocą w rodzinie;
- może prowadzić rozmowy z osobami, wobec których istnieje podejrzenie, że stosują przemoc w rodzinie, na temat konsekwencji stosowania przemy w rodzinie oraz informuje te osoby o możliwościach podjęcia leczenia lub terapii i udziale w programach oddziaływań korekcyjno – edukacyjnych dla osób stosujących przemoc w rodzinie;
- diagnozuje sytuację i potrzeby osoby, co do której istnieje podejrzenie, że jest dotknięta przemocą w rodzinie, w tym w szczególności wobec dzieci;
- udziela kompleksowych informacji rodzicowi, opiekunowi prawnemu, faktycznemu lub osobie najbliższej o możliwościach pomocy psychologicznej, prawnej, socjalnej i pedagogicznej oraz wsparcia rodzinie, w tym o formach pomocy dzieciom świadczonych przez instytucje i podmioty w zakresie specjalistycznej pomocy na rzecz osób dotkniętych przemocą w rodzinie.

## 10. Podsumowanie diagnozy - wnioski dla służb pomocowych

Powyższe dane jednoznacznie wskazują, że problem przemy w rodzinie dotyka także mieszkańców naszej gminy. Pracownicy instytucji zaangażowanych w przeciwdziałanie przemy w rodzinie powinni podejmować interdyscyplinarne działania mające na celu jej zatrzymanie. Przemoc destrukcyjnie wpływa na życia człowieka. Stosowanie przemy w rodzinie ma szkodliwy wymiar dla środowiska rodzinnego, jak i każdego z jej członków. Dlatego tak ważne jest zdiagnozowanie zjawiska w sytuacji kiedy jego eskalacja jest niezbyt silna. Często na pierwszy rzut oka trudno cokolwiek zauważyć. Wiele osób nie mówi o swoich problemach – mogą oszukiwać się, że wszystko jest w porządku, wstydzą się lub nie mieć komu zwierzyć. Dlatego tak bardzo ważna jest obserwacja środowisk, z którymi się pracuje.



### Oto kilka oznak, na które trzeba zwrócić uwagę:

1. na ciele osoby pojawiają się zdrapania, zasinienia, a na pytanie o ich pochodzenie otrzymujemy wymijającą odpowiedź np. potknęłam się,
2. osoba wydaje się zbyt zmęczona, jakby nie dosypiała,
3. wcześniej starała się dobrze wyglądać, a teraz jest zaniedbana,
4. porzuciła swoje dawne zainteresowania, zaczęła gorzej pracować, uczyć się, zaniedbuje sferę opiekuńczo – wychowawczą,
5. osoba spędza mało czasu z przyjaciółmi,
6. łatwo się stresuje, jest nerwowa,
7. zaczęła mieć problemy zdrowotne zarówno natury somatycznej jak i psychicznej,
8. agresywne zachowania (np. destrukcyjne napady furii, stosowanie przemocy wobec rówieśników) – dzieci,
9. odizolowanie się i unikanie (tworzenie sugestywnych fantazji obrazujących nierzeczywiste życie rodzinne) – dzieci.

To tylko niektóre przykładowe zachowania, które mogą nam pomóc w dostrzeżeniu problemu. Musimy pamiętać, że przemoc w rodzinie nie dotyka tylko i wyłącznie środowisk dysfunkcyjnych. Bardzo pomocne w diagnozowaniu problemu mogą być kwestionariusze oceny ryzyka występowania przemocy w rodzinie opracowane dla pracowników oświaty, ochrony zdrowia lub dla innych instytucji.

### Przykładowe metody identyfikacji środowisk zagrożonych przemocą:

1. obserwacja, umiejętne wychwytywanie zmian w zachowaniu poszczególnych członków rodziny,
2. rozmowa, umiejętność wysłuchania, zrozumienia, nie ocenianie, nie krytykowanie, zebranie jak najwięcej informacji koniecznych do ustalenia stanu faktycznego, odczuć i oczekiwań klienta,
3. wywiad środowiskowy przeprowadzany przez pracownika socjalnego w miejscu zamieszkania dający możliwość dokonania diagnozy sytuacji rodziny,
4. wywiad lekarski dający możliwość rozpoznania sygnałów świadczących o przemoc, diagnozowanie przemocy.

Każdy przedstawiciel instytucji, który zdiagnozował ryzyko występowania przemocy w rodzinie w pierwszej kolejności powinien podjąć działania wynikające z jego obowiązków zawodowych i możliwości oddziaływać, jakie daje instytucja, w której jest zatrudniony. Następnie należy podjąć współpracę z instytucjami, które mogą udzielić wsparcia (np. Policja, ochrona zdrowia, oświata, sąd, kuratorzy, GKRPA, pomoc społeczna). Podjęcie współpracy nie oznacza przejęcie kompetencji innych służb. Stanowi zaproszenie do współpracy dla specjalistów różnych dziedzin, po to, aby w procesie pomagania rodzinie wzajemnie uzupełniać się swoją wiedzą, doświadczeniem oraz możliwością podejmowania konkretnych działań. Celem przeciwdziałania przemocy w rodzinie powinno być zatrzymanie przemocy na etapie, kiedy nie wypełnia ona jeszcze znamion przestępstwa.

## **11. GDZIE SZUKAĆ POMOCY?**

1. Ogólnopolski Telefon dla Ofiar Przemocy w Rodzinie „Niebieska Linia” 800 12 00 02,
2. Linia wsparcia dla osób w stanie kryzysu psychicznego 24 h Fundacji ITAKA 800 70 2222,
3. Telefon zaufania dla dzieci i młodzieży 116 111,
4. Ogólnopolska Poradnia Telefoniczna dla Osób Przeżywających Kryzys Emocjonalny 116 123,



5. Kujawsko - Pomorska Niebieska Linia Telefoniczne Pogotowie dla Osób Doznających Przemocy Domowej 800 154 030 ( w godz. 17-21),
6. Policja ( Posterunek Policji w Więcborku, Komenda Powiatowa Policji w Sępólnie Kr.),
7. Miejsko – Gminny Ośrodek Pomocy Społecznej w Więcborku przy ulicy Mickiewicza 22a,
8. Powiatowe Centrum Pomocy Rodzinie w Sępólnie Kr. z siedzibą w Więcborku przy ulicy Starodworcowej 8,
9. NZOZ PROVITA – Poradnia Leczenia Uzależnień w Więcborku przy ulicy Powstańców Wielkopolskich 2,
10. Punkt Interwencji Kryzysowej przy MGOPS w Więcborku.

#### **IV. Podstawa prawna**

1. Ustawa z dnia 29 lipca 2005 r. o przeciwdziałaniu przemocy w rodzinie (Dz.U.2021 poz. 1249)
2. Ustawa z dnia 9 czerwca 2011 r. o wspieraniu rodziny i systemie pieczy zastępczej (Dz.U.2022 poz. 447)
3. Ustawa z dnia 26 października 1982 r. o wychowaniu w trzeźwości i przeciwdziałaniu alkoholizmowi (Dz.U.2021 poz. 1119 ze zm.)
4. Ustawa z dnia 12 marca 2004 r. o pomocy społecznej (Dz.U.2022 poz. 1079)
5. Ustawa z dnia 6 czerwca 1997 r. Kodeks Karny (Dz.U.2022 poz. 1138)
6. Ustawa z dnia 6 czerwca 1997 r. Kodeks postępowania karnego (Dz.U.2022 poz.1375)
7. Ustawa z dnia 25 lutego 1964 r. – Kodeks rodzinny i opiekuńczy (Dz.U.2020 poz.1359)
8. Ustawa z dnia 29 lipca 2005 r. o przeciwdziałaniu narkomanii (Dz.U. 2020 poz. 2050 ze zm.)
9. Rozporządzenie Rady Ministrów z dnia 13 września 2011 r. w sprawie procedury „Niebieskie Karty” oraz wzorów formularzy „Niebieska Karta” (Dz.U. nr 209, poz. 1245)
10. Ustawa z dnia 06 kwietnia 1990r. o Policji (Dz.U.2021 poz. 1882 ze zm.)
11. Ustawa z dnia 07 września 1991r. o systemie oświaty (Dz.U.2021 poz. 1915 ze zm.)
12. Ustawa z dnia 19 sierpnia 1994r. o ochronie zdrowia psychicznego (Dz.U.2020 poz. 685 ze zm.)
13. Krajowy Program Przeciwdziałania Przemocy w Rodzinie na rok 2022 (Uchwała Nr 183 Rady Ministrów z dnia 21 grudnia 2021r.).

Gminny Program Przeciwdziałania Przemocy w Rodzinie oraz Ochrony Ofiar Przemocy w Rodzinie jest spójny ze Strategią Rozwiązywania Problemów Społecznych w gminie Więcbork na lata 2022-2031 przyjęta Uchwałą NR XL/292/21 Rady Miejskiej w Więcborku z dnia 30 listopada 2021r.

#### **V. Analiza SWOT – problem przemocy w rodzinie**

Opracowana diagnoza problemu przemocy w rodzinie, a także potrzeby i oczekiwania zgłaszane przez osoby działające w obszarze przeciwdziałania przemocy w rodzinie umożliwiły sporządzenie analizy SWOT (ang. Strengths – mocne strony, Weaknesses – słabe strony, Opportunities – szanse, Threats – zagrożenia), która określa mocne i słabe strony, a także szanse i zagrożenia systemu przeciwdziałania przemocy w rodzinie w Gminie Więcbork.

##### **1. Mocne strony:**

- a. dobrze przygotowana i stale doskonaląca umiejętności kadra instytucji działających na rzecz rodziny;





- b. znajomość problemu i dobrze działające służby zajmujące się profilaktyką i wsparciem rodzin zagrożonych patologiami;
- c. poparcie działań i współpraca z samorządem gminnym;
- d. kampanie społeczne;
- e. zjawisko nagłaśnianie przez media;
- f. realizowanie programów/projektów na rzecz przeciwdziałania przemocy w rodzinie.

## 2. Slabe strony:

- a. niewystarczająca infrastruktura socjalna gminy;
- b. brak zaufania ze strony ofiar przemocy do instytucji oraz strach przed opinią społeczną;
- c. brak spójnego systemu współpracy pomiędzy podmiotami działającymi na rzecz rodzin zagrożonych przemocą (prokuratura, policja, sądy, pomoc społeczna, oświata, służba zdrowia);
- d. zjawisko silnie zakorzenione w obyczajowości;
- e. małe zainteresowanie programami korekcyjno – edukacyjnymi dla osób stosujących przemoc w rodzinie.

## 3. Szanse:

- a. funkcjonowanie ogólnopolskich telefonów zaufania;
- b. zwiększająca się świadomość społeczna na temat zjawiska przemocy w rodzinie;
- c. możliwość skorzystania przez mieszkańców Gminy Więcbork ze wsparcia specjalistów w Punkcie Interwencji Kryzysowej w Więcborku;
- d. zmiany prawne umożliwiające skuteczne formy niesienia pomocy rodzinom zagrożonym przemocą domową.

## 4. Zagrożenia:

- a. nasilenie negatywnych zjawisk: alkohol, narkotyki i inne środki odurzające a także uzależnień behawioralnych;
- b. stereotypy dotyczące zjawiska przemocy;
- c. negatywne wzorce zachowań społecznych;
- d. bezradność w sprawach opiekuńczo-wychowawczych rodzin;
- e. brak motywacji ekonomicznej dla członków Zespołu Interdyscyplinarnego i grup roboczych;
- f. brak konsekwentnych procedur dotyczących sprawców przemocy;
- g. skutki zjawiska są ponoszone przez jego ofiary i świadków latami, nawet po ustaniu przemocy.

## VI. Cele i zadania programu

Cel główny: *Zwiększenie skuteczności działań na rzecz przeciwdziałania przemocy w rodzinie oraz ograniczenie skali zjawiska na terenie miasta i gminy Więcbork.*

### *Cele szczegółowe:*

1. Koordynacja działań lokalnych podmiotów.
2. Wzrost oddziaływań profilaktycznych i edukacja w zakresie zjawiska przemocy w rodzinie.
3. Zapewnienie pomocy osobom doświadczającym przemocy.
4. Zwiększenie skuteczności działań interwencyjnych wobec sprawców przemocy w rodzinie.
5. Podniesienie kompetencji służb realizujących zadania w zakresie przeciwdziałania przemocy w rodzinie.



## VII. Harmonogram realizacji programu

Lp.	Cel szczegółowy	Zadania	Termin realizacji	Wskaźniki	Realizator
1.	Koordinacja działań lokalnych podmiotów	<p>1. opracowanie i wdrożenie na terenie gminy Więcbork systemowych rozwiązań w zakresie profilaktyki przeciwdziałania przemocy w rodzinie</p> <p>2. diagnozowanie problemu przemocy w rodzinie</p> <p>3. analiza danych statystycznych w obszarze przeciwdziałania przemocy w celu diagnozowania skali zjawiska i monitorowania zmian</p>	2023 -2027 działanie ciągłe	<p>1. -liczba opracowanych dokumentów - liczba wdrożonych dokumentów</p> <p>2. -liczba opracowanych raportów dotyczących diagnozy zjawiska przemocy w rodzinie</p> <p>3. – coroczne sprawozdanie z realizacji Programu</p>	<p>1. Zi</p> <p>2. Zi MGOPS</p> <p>3. MGOPS</p>
2.	Wzrost oddziaływań profilaktycznych i edukacja społeczna w zakresie zjawiska przemocy w rodzinie	<p>1. przygotowanie i udostępnianie materiałów o charakterze informacyjnym i edukacyjnym</p> <p>2. współuczestnictwo w kampaniach i programach społecznych dotyczących zapobieganiu przemocy w rodzinie</p> <p>3. publikowanie na stronie internetowej MGOPS w Więcborku informacji o lokalnym, powiatowym oraz wojewódzkim systemie pomocy i wsparcia osób uwikłanych w zjawisko przemocy domowej</p> <p>4. realizacja programów profilaktycznych, prelekcje dla dzieci i młodzieży oraz ich rodziców</p>	2023 -2027 działanie ciągłe	<p>1.- liczba opracowanych materiałów, - liczba rozpowszechnionych materiałów o charakterze informacyjno - edukacyjnym</p> <p>2. liczba kampanii społecznych do których przystąpiła gmina Więcbork</p> <p>3.- informacje na stronie internetowej MGOPS Więcbork</p> <p>4. -liczba programów profilaktycznych, prelekcji - liczba osób uczestniczących w programach profilaktycznych, prelekcjach - liczba zajęć</p>	<p>1. Zi MGOPS</p> <p>2. MGOPS</p> <p>3. MGOPS</p> <p>4. placówki oświatowe MGOPS – Świątlica Środowiskowa „Uśmiech”</p>



				psychoedukacyjnych dla rodziców	
3.	Zapewnienie profesjonalnej pomocy osobom doświadczającym przemocy	<p>1. wdrażanie procedury „Niebieskiej Karty”,</p> <p>2. zapewnienie schronienia osobom doświadczającym przemocy w rodzinie</p> <p>3. utworzenie i prowadzenie grup wsparcia dla osób doświadczających przemocy w rodzinie</p> <p>4. dalsze funkcjonowanie Punktu Interwencji Kryzysowej w Więchońku</p> <p>5. udzielanie pomocy rodzinom, w których występuje przemoc- zgodnie z ustawą o pomocy społecznej</p> <p>6. świadczenia środowiskowe szczególnie w środowiskach osób starszych doświadczających przemocy, których stan zdrowia ogranicza</p>	2023 -2027 działanie ciągłe	<p>1.-liczba założonych „Niebieskich Kart - A”, - liczba założonych NK -A dla dzieci -liczba wypełnionych formularzy NK-C -liczba procedur zakończonych na skutek ustania przemocy w rodzinie</p> <p>2.- liczba osób, którym zapewniono schronienie</p> <p>3.- liczba utworzonych grup wsparcia, -liczba osób uczestniczących w grupach wsparcia</p> <p>4.- liczba osób korzystających ze wsparcia specjalistów w PIK-u</p> <p>5.-liczba rodzin korzystających z pomocy tut. ośrodka z powodu przemocy w rodzinie</p> <p>6.- liczba osób starszych doświadczających przemocy w rodzinie objętych wsparciem pielęgniarstwa środowiskowej</p>	<p>1. Zi</p> <p>2. MGOPS</p> <p>3. MGOPS PLU</p> <p>4. MGOPS</p> <p>5. MGOPS</p> <p>6. ochrona zdrowia</p>



		<p>możliwości korzystania z pomocy ambulatoryjnej</p> <p>7. udzielanie bezpiecznego schronienia dzieciom – ofiarom przemocy (rodziny zastępcze, placówki opiekuńczo – wychowawcze, najbliższa rodzina)</p>		<p>7. –liczba działań podjętych na podst. art. 12a ustawy o przeciwdziałaniu przemocy w rodzinie - liczba dzieci, którym zapewniono bezpieczne schronienie</p>	<p>7. MGOPS</p>
4.	<p>Zwiększenie skuteczności działań interwencyjnych wobec sprawców przemocy w rodzinie</p>	<p>1. udzielanie informacji sprawcom przemocy na temat konsekwencji prawnych stosowania przemocy</p> <p>2. motywowanie sprawców przemocy do podjęcia udziału w programach korekcyjno – edukacyjnych</p> <p>3. kierowanie wniosków na GKRPA wobec osób nadużywających alkohol</p> <p>4. kierowanie zawiadomień o podejrzeniu popełnienia przestępstwa z art. 207 kk</p> <p>5. występowanie z wnioskiem do sądu w trybie art. 11a ustawy o przeciwdziałaniu przemocy w rodzinie o zobowiązanie sprawcy przemocy w rodzinie do opuszczenia mieszkania</p> <p>6. wydanie wobec osoby stosującej przemoc w</p>	<p>2023 -2027 działanie ciągłe</p>	<p>1.-liczba udzielonych porad, rozmów -liczba wypełnionych formularzy NK - D</p> <p>2.- liczba sprawców skierowanych do udziału w programach korekcyjno – edukacyjnych - liczba sprawców którzy wyrazili zgodę na udział w programie -liczba sprawców, którzy ukończyli program</p> <p>3. liczba wniosków na GKRPA</p> <p>4. -liczba złożonych zawiadomień z art. 207 kk -liczba umorzonych postępowań - liczba sprawców, którzy zostali ukarani za stosowanie przemocy w rodzinie</p> <p>5.-liczba wniosków kierowanych do sądu z art. 11a -liczba wniosków pozytywnie rozpatrzonych</p> <p>6.-liczba zastosowanych przez Policję nakazów</p>	<p>1. ZI – grupa robocza</p> <p>2. MGOPS ZI-grupa robocza PCPR</p> <p>3. MGOPS Policja ZI-grupa robocza kuratorzy</p> <p>4. ZI-grupa robocza Policja</p> <p>5. ZI- grupa robocza Policja</p> <p>6. Policja</p>





		rodzynie nakazu natychmiastowego opuszczenia wspólnie zajmowanego mieszkania i jego bezpośredniego otoczenia		natychmiastowego opuszczenia wspólnie zajmowanego mieszkania i jego bezpośredniego otoczenia	
		7.wydanie wobec osoby stosującej przemoc w rodzinie zakazu zbliżania się do mieszkania i jego bezpośredniego otoczenia		7. liczba wydanych zakazów	7. prokuratura Policja
5.	Podniesienie kompetencji służb realizujących zadania w zakresie przeciwdziałania przemocy w rodzinie	1.zapewnienie możliwości udziału w różnych formach doskonalenia zawodowego ( wewnętrznego i zewnętrznego)	2023-2027 działanie ciągłe	1.- liczba zrealizowanych szkoleń, -liczba osób uczestniczących w szkoleniach, - liczba osób podnoszących kwalifikacje (podniesienie poziomu wykształcenia, zdobycie dodatkowych uprawnień, kwalifikacji) w zakresie przeciwdziałania przemocy	1.MGOPS Firmy szkolące
		2. wdrożenie systemu wsparcia dla osób przeżywających bezpośrednio z osobami doświadczającymi przemocy w rodzinie i osobami stosującymi przemoc, w formie m.in. superwizji, doradztwa, grup wsparcia		2.-liczba osób uczestniczących w superwizji -liczba osób korzystających ze wsparcia psychologicznego	2.MGOPS Placówki oświatowe Policja

### VIII. Źródło finansowania

Źródłem finansowania zadań Gminnego Programu Przeciwdziałania Przemocy w Rodzinie oraz Ochrony Ofiar Przemocy w Rodzinie mogą być:

- środki z budżetu Gminy Więcbork
- środki pochodzące z dotacji
- środki pozabudżetowe pozyskane z innych źródeł.

### IX. Adresaci i realizatorzy Programu

1. Działania Programu skierowane są przede wszystkim do:



- a. osób doznających przemocy w rodzinie;
- b. sprawców przemocy w rodzinie;
- c. świadków przemocy w rodzinie;
- d. przedstawicieli instytucji i służb świadczących pomoc w sytuacji wystąpienia przemocy w rodzinie;
- e. społeczności lokalnej.

## 2. Realizatorzy i partnerzy Programu

- a. Miejsko – Gminny Ośrodek Pomocy Społecznej w Więcborku
- b. Zespół Interdyscyplinarny w Więcborku
- c. Punkt Interwencji Kryzysowej w Więcborku
- d. Gminna Komisja Rozwiązywania Problemów Alkoholowych w Więcborku
- e. Posterunek Policji w Więcborku
- f. „Stowarzyszenie Aktywnych Społecznie” w Więcborku
- g. NZOZ PROVITA Sp. z o.o. w Więcborku. Poradnia Leczenia Uzależnień w Więcborku
- h. Biuro Obsługi Oświaty Samorządowej w Więcborku
- i. Szkoły podstawowe, ponadpodstawowe i branżowe działające na terenie gminy Więcbork
- j. Zespół Kuratorskiej Służby Sądowej w Sądzie Rejonowym w Tucholi
- k. Prokuratura Rejonowa w Tucholi oraz inni przedstawiciele niż ww. podmioty działające na rzecz przeciwdziałania przemocy w rodzinie
- l. Urząd Miejski w Więcborku
- m. Świetlica Środowiskowa „Uśmiech” w Więcborku – placówka wsparcia dziennego
- n. Powiatowe Centrum Pomocy Rodzinie w Sępólnie Kr. z siedzibą w Więcborku
- o. Stowarzyszenie Klub Abstynenta Razem Od Nowa.

## X. Monitoring Programu

Monitoring Programu będzie odbywał się poprzez coroczną ocenę realizacji zadań. Sprawozdanie z realizacji Programu i osiągniętych efektów będzie integralną częścią rocznego sprawozdania z działalności Miejsko - Gminnego Ośrodka Pomocy Społecznej w Więcborku.

## XI. Spodziewane efekty realizacji Programu

1. Pogłębienie wiedzy społeczeństwa o zjawisku przemocy w rodzinie i sposobie radzenia sobie z tym problemem.
2. Zmniejszenie liczby rodzin dotkniętych przemocą.
3. Spadek liczby rodzin, w których interwencje są podejmowane wielokrotnie.
4. Podniesienie jakości usług świadczonych przez przedstawicieli instytucji realizujących zadania z zakresu przeciwdziałania przemocy w rodzinie.
5. Zwiększenie dostępności do pomocy specjalistycznej osobom i rodzinom doświadczającym przemocy, w tym zapewnienie miejsc w całodobowych placówkach udzielających pomocy.

## XII. Zagrożenia realizacji Programu

1. Stereotypy panujące w środowisku na temat przemocy w rodzinie.
2. Brak współpracy rodzin w zakresie przezwyciężenia kryzysu.
3. Problem uzależnienia od alkoholu w rodzinach.
4. Bezradność rodzin w sprawach opiekuńczo – wychowawczych.

  
 Anna Łukasz



## UZASADNIENIE

Ustawa o przeciwdziałaniu przemocy w rodzinie stanowi, że zadania w zakresie przeciwdziałania przemocy w rodzinie są realizowane między innymi przez jednostki samorządu terytorialnego. W myśl tejże ustawy jednym z zadań własnych gminy jest opracowanie i realizacja gminnego programu przeciwdziałania przemocy w rodzinie oraz ochrony ofiar przemocy w rodzinie.

*Anna Łukasz*  
Przewodnicząca Rady Miejskiej w Łukotce  
m. Anna Łukasz

